

# blue

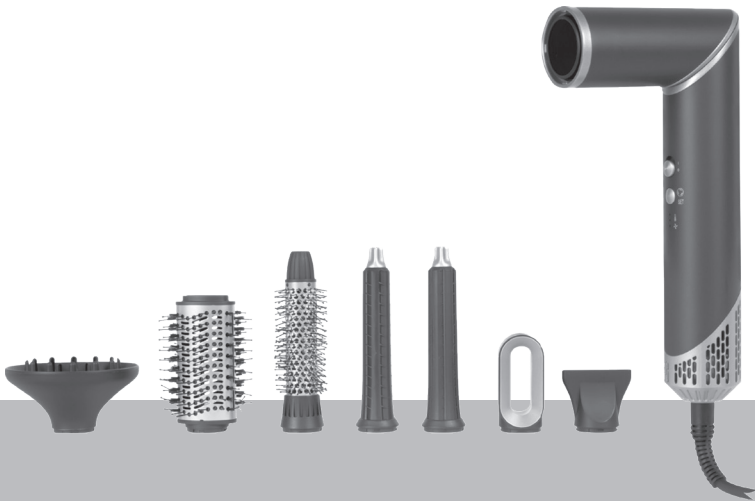

## Multistylerset

Model no: AHMS01BE

Instruction manual  
Gebruiksaanwijzing  
Bedienungsanleitung  
Mode d'emploi

**Important information for the user**  
**Belangrijke informatie voor de gebruiker**  
**Wichtige Informationen für den Benutzer**  
**Informations importantes pour l'utilisateur**



Warnings / Waarschuwingen / Hinweise / Avertissements



Description / Beschrijving / Beschreibung / Descripción



Use / Gebruik / Anwendung / Utilisation



Cleaning and care / Reiniging en onderhoud /  
Reinigung und Wartung / Nettoyage et entretien /

# Contents

- 1 Instructions..... 4**
  - 1.1 Intended use..... 4
  - 1.2 General safety instructions ..... 4
  - 1.3 Danger ..... 4
  - 1.4 Warning ..... 4
  - 1.5 Caution ..... 5
  - 1.6 Manufacturer liability..... 5
  - 1.7 Disposal ..... 5
  
- 2 Description..... 6**
  - 2.1 Product description ..... 6
  
- 3 Use ..... 6**
  - 3.1 Before first use..... 6
  - 3.2 Attaching and removing attachments..... 6
  - 3.3 Using the curling brushes..... 7
  - 3.4 Using the volume brush..... 7
  
- 4. Cleaning, storage and warranty ..... 7**
  - 4.1 Cleaning..... 7
  - 4.2 Storage..... 7
  - 4.3 Troubleshooting ..... 8
  - 4.4 Warranty..... 8

## 1 Instructions



This user manual is an integral part of the appliance and must therefore be kept in its entirety and within the user's reach for the whole working life of the appliance.

### 1.1 Intended use

The multistylers are designed for styling and shaping hair using heat and brushing. Any other use places the operator at risk of suffering a serious accident. The device is intended for personal use only and is not suitable for use in a commercial setting.

### 1.2 General safety instructions

- Read these instructions carefully before use and keep them in a safe place.
- The following symbols are used in this manual or on the product:



The letters 'CE' appear on many products traded on the extended single market in the European Economic Area (EEA). They signify that products sold in the EEA meet high safety, health, and environmental protection requirements.



Read the user manual.



Indoor use only.



#### WARNING

Do not use this appliance near bathtubs, showers, basins or other vessels containing water.



Double insulated for additional protection.

### 1.3 Danger

- Do not put the appliance or the plug in water or any other liquid. However should the appliance accidentally fall into water, unplug the appliance immediately and have it checked by a qualified person before using it again. Non-observance could cause a fatal electric shock!
- Never immerse the appliance in water or any other liquid, nor rinse it under the tap.
- When the device is used in a bathroom, unplug it after use as the proximity of water presents a hazard, even when the device is switched off.

### 1.4 Warning

- Check if the voltage indicated on the device corresponds to your local mains voltage before connecting the device.
- Do not use the appliance if the plug, the mains cord or the appliance itself is damaged.
- If the power cord is damaged, it must be replaced by the manufacturer, their service agent or similarly qualified persons in order to avoid danger.
- This device can be used by children aged 8 years and above and by persons with reduced physical, sensory, or mental capabilities, or lack of experience and knowledge, if they have been given supervision or instruction concerning use of the device in a safe way and understand the hazards involved. Children must not play with the device. Cleaning and user maintenance should not be carried out by children unless they are older than 8 years of age and only then under supervision.
- Keep the appliance and its cord out of reach of children less than 8 years of age.
- Keep the mains cord away from hot surfaces.
- Do not use the appliance for any other purpose than those described in the user manual.
- Do not place the appliance on or near combustible materials such as a tablecloth or curtain.

- Do not leave unattended.
- Do not plug the device into the socket or operate the device with wet hands.
- CAUTION: the attachments of the device can become very hot.  
Only handle it with the provided glove or let the device cool down.
- For additional safety, the installation of a residual current device (RCD) with a rated residual current not exceeding 30mA is recommended.  
Consult your installer.

## 1.5 Caution

- Do not attempt to repair the appliance yourself, as this will void the warranty.
- If the appliance is used improperly or for professional or semi-professional purposes or if it is not used according to the instructions in the user manual, the guarantee will become invalid and the manufacturer will refuse any liability for damage caused.
- Do not use the appliance if it is dropped or otherwise damaged or if the cord or plug are damaged. In the case of damage, take the appliance to an electrical repair shop for examination and repair if necessary.
- Always place and use the appliance on a dry, stable, level and horizontal surface.
- Always unplug the appliance after use.
- This device is not intended for commercial use or use in a salon.
- Do not use any accessories or attachments other than those supplied with the device.
- Avoid allowing any part of the device to come into contact with the face, neck, ears, or scalp.
- Do not use the device on animals, wigs, or hairpieces made of synthetic material.
- Do not use outdoors.
- Do not drop or insert any objects into any opening as this may cause an electrical hazard.
- Do not spray aerosol products when the hair dryer is operation.

## 1.6 Manufacturer liability

The manufacturer declines any liability for damage to persons or property caused by:

- Use of the appliance other than the one envisaged.
- Not having read the user manual.
- Tampering with any part of the appliance.
- Use of non-original spare parts.
- Failure to comply with the safety instruction.

## 1.7 Disposal



The symbol depicting a crossed-out rubbish bin means that this appliance should not be disposed of alongside regular household waste.

Electronic and electrical equipment not included in the selective waste sorting process are potentially hazardous to the environment and to human health due to the presence of hazardous substances. They must be disposed of responsibly at an approved disposal or recycling facility.

### Only for EC countries

Do not dispose of power tools into domestic waste. According to the European Guideline 2012/19/EU for Waste Electrical and Electronic Equipment and its implementation into national right, power tools that are no longer usable must be collected separately and disposed of in an environmentally friendly way.

## 2 Description



### 2.1 Product description

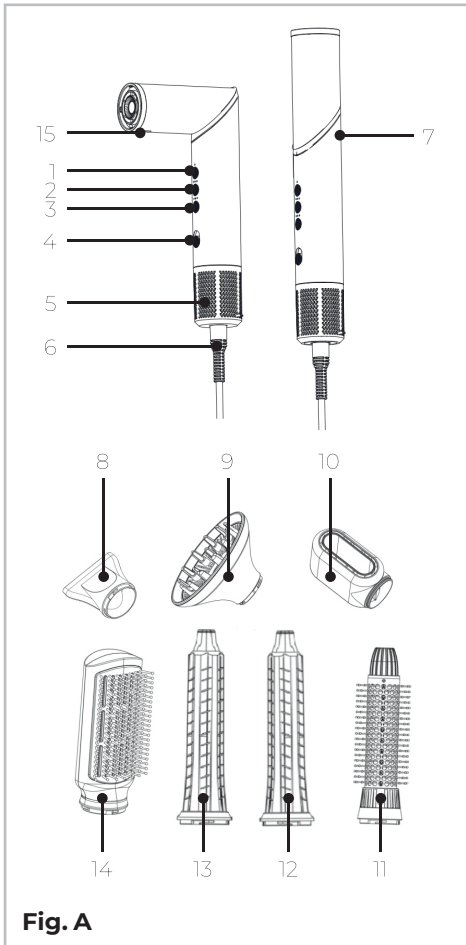

Fig. A

- 1 'Cool shot' function
- 2 Temperature switch
- 3 Airflow switch
- 4 On/off switch with locking function
- 5 Air inlet
- 6 Swivel cord
- 7 Locking button
- 8 Concentrator

- 9 Diffuser
- 10 Hair dryer
- 11 Curling brush
- 12 Left-rotating curling brush
- 13 Right-rotating curling brush
- 14 Volume brush
- 15 Attachment locking button

Model No:	AHMS01BE
Voltage:	220-240V~50-60Hz
Input power:	1500 W
Power consumption standby:	<0,5 W
IP Class:	IPX0
Protection class:	Class II

## 3 Use



Before first use remove all packing material. Remove any stickers or labels (if available) from the appliance.

### 3.1 Before first use

- Wash and condition the hair as usual before using the device.
- Towel dry the hair and comb it through.
- Fully unwind the cord and choose an attachment to be used.

### 3.2 Attaching and removing attachments

*Caution! Attachments may be hot from previous use and can be removed with the provided glove.*

1. Make sure the appliance is switched off before attaching or removing any accessories. The rotary knob (4) must be in the '0' position for this.
2. If necessary, remove the attached accessory by pressing the release button (7).
3. While pressing the release button (7), turn the attachment counter-clockwise until it comes loose.
4. The attached accessory can now be removed by pulling it straight off the appliance.

- Attach the required accessory by placing it onto the housing with gentle pressure and turning it clockwise.
- When attached correctly, a click will be heard and the accessory will be locked onto the appliance.

### 3.3 Using the curling brushes

- Attach one of the three curling brushes (11, 12, 13) as indicated in the instructions above.
- Firmly place the strands of hair over the brush from the roots to the tips.
- Then roll the strand of hair up into a curl and switch on the appliance.
- Start styling the hair at low temperatures.
- To increase the temperature, press the temperature switch (2). To increase the airflow, press the airflow switch (3).
- If necessary, direct cold air can be applied by pressing the cool shot button (1). Pressing it again will resume the selected heat setting.
- The locking function of the on/off switch (4) ensures that the buttons are locked during use.

### 3.4 Using the volume brush

- Attach the volume brush (14) as indicated in the instructions above.
- The volume brush (14) with mixed bristles provides volume and a fuller hairstyle and is ideal for medium to long hair.
- Start styling the hair at low temperatures. For this, select setting 1 with the airflow switch (2).
- If necessary, direct cold air can be applied by pressing the cool shot button (1). Pressing it again will resume the selected heat setting.
- The locking function of the on/off switch (4) ensures that the buttons are locked during use.

## 4. Cleaning/storage & warranty



### 4.1 Cleaning

- Unplug the device from the power outlet and let the device cool down.
- Wipe the housing of the device with a soft, damp cloth.
- Remove the attachment. It can be cleaned under the tap or in warm soapy water.
- Do not use aggressive abrasive or cleaning agents.
- Dry all parts thoroughly with a soft dry towel before using them again.

### 4.2 Storage

- Unplug the device from the power outlet and let the device cool down.
- Remove the attachment and wind up the cord. Secure it with the provided cable tie. Never wrap the cord around the machine as this could damage the cord.
- Store the machine with accessories in the provided storage bag or case in a dry place.

### 4.3 Troubleshooting

Problem	Possible cause	Solution
The device will not turn on.	The plug is not inserted into the power outlet.	Insert the plug of the device into the power outlet.
	The device is not switched on.	Switch the device on by setting the device to position '1' or '2'.
No or weak airflow from the machine.	The air inlet is blocked.	Ensure the device has a clear air inlet.
		Make it dust-free if necessary.
Abnormally high air temperature.	The air inlet is blocked.	Ensure the device has a clear air inlet.
		Make it dust-free if necessary.
Deformation or heating up of the cord.	The cord is damaged.	Do not use the machine anymore.

### 4.4 Warranty

BLUE products are developed to the highest quality standards and are guaranteed free of defects in both materials and workmanship for the period lawfully stipulated starting from the date of original purchase. Should the product develop any failure during this period due to defective material and/or workmanship then contact the seller directly.

The following circumstances are excluded from the warranty:

- Repairs and/or modifications made or attempted to the machine by an unauthorized service center;
- Normal wear and tear;
- The device has been abused, misused or improperly maintained;
- Non-original spare parts have been used.

This constitutes the sole warranty made by company either expressed or implied. There are no other warranties expressed or implied which extend beyond the face hereof, herein, including the implied warranties of merchantability and fitness for a particular purpose. In no event shall the seller or supplier be liable for incidental or consequential damages. The dealers remedies shall be limited to repair or replacement of nonconforming units or parts.

**The product and the user manual are subject to change. Specifications can be changed without further notice.**

## Inhoud

<b>1 Instructies .....</b>	<b>10</b>
1.1 Bedoeld gebruik.....	10
1.2 Algemene veiligheidsinstructies .....	10
1.3 Gevaar.....	10
1.4 Waarschuwing .....	10
1.5 Let op .....	11
1.6 Aansprakelijkheid van de fabrikant.....	11
1.7 Verwijdering.....	11
<b>2 Beschrijving.....</b>	<b>12</b>
2.1 Productomschrijving.....	12
<b>3 Gebruik.....</b>	<b>12</b>
3.1 Voor het eerste gebruik.....	12
3.2 Opzetstukken bevestigen en verwijderen .....	12
3.3 Gebruik krulborstels .....	13
3.4 Gebruik volumeborstel.....	13
<b>4 Reiniging, opslag en garantie .....</b>	<b>13</b>
4.1 Reiniging .....	13
4.2 Opslag .....	13
4.3 Probleemoplossing.....	14
4.4 Garantie.....	14

## 1 Instructies



Deze gebruikshandleiding maakt integraal deel uit van het apparaat en moet daarom volledig en binnen het bereik van de gebruiker worden bewaard gedurende de volledige levensduur van het apparaat.

### 1.1 Bedoeld gebruik

De multistylersset is bedoeld voor het stijlen en modelleren van het haar door middel van warmte en borstelen. Elk ander gebruik vormt een risico op ernstige ongelukken voor de gebruiker. Het apparaat is uitsluitend bedoeld voor privégebruik en is niet geschikt voor gebruik in een commerciële omgeving.

### 1.2 Algemene veiligheidsinstructies

- Lees deze instructies aandachtig vóór gebruik en bewaar ze op een veilige plaats.
- De volgende symbolen worden gebruikt in de gebruiksaanwijzing of op het product:



De letters 'CE' staan op veel producten die worden verkocht op de uitgebreide interne markt in de Europese Economische Ruimte (EER). Ze geven aan dat de producten die worden verkocht in de EER voldoen aan de hoge veiligheids-, gezondheids- en milieubeschermingsvereisten.



Lees de gebruikershandleiding.



Uitsluitend voor gebruik binnenshuis.



#### WAARSCHUWING

Gebruik dit apparaat niet in de buurt van badkuipen, douches, wastafels of andere vaten die water bevatten.



Dubbel geïsoleerd voor extra veiligheid.

### 1.3 Gevaar

- Leg het apparaat of de stekker niet in water of een andere vloeistof. Als het apparaat echter per ongeluk in water valt, trek de stekker dan onmiddellijk uit het stopcontact en laat het nakijken door een gekwalificeerd persoon voordat u het opnieuw gebruikt. Niet naleven kan een fatale elektrische schok veroorzaken!
- Dompel het apparaat nooit onder in water of een andere vloeistof en spoel het niet af onder de kraan.
- Wanneer het apparaat in de badkamer wordt gebruikt, dient u de stekker na het gebruik uit het stopcontact te halen aangezien de aanwezigheid van water een gevaar vormt, zelfs wanneer het apparaat uitgeschakeld is.

### 1.4 Waarschuwing

- Controleer of de spanning die op het apparaat wordt vermeld overeenstemt met uw netspanning ter plaatse voordat u het apparaat aansluit.
- Gebruik het apparaat niet als de stekker, het netsnoer of het apparaat zelf beschadigd is.
- Als het netsnoer beschadigd is, moet dit worden vervangen door de fabrikant, diens onderhoudsvertegenwoordiger of andere gekwalificeerde personen om gevaren te voorkomen.
- Dit apparaat mag worden gebruikt door kinderen vanaf 8 jaar en door personen met verminderde lichamelijke, zintuiglijke of geestelijke vermogens, of met een gebrek aan ervaring en kennis, mits zij onder toezicht staan of geïnstrueerd zijn betreffende het veilig gebruik van het apparaat en de daaraan verbonden risico's begrijpen. Kinderen mogen niet met het apparaat spelen. Reiniging en onderhoud door de gebruiker mogen niet door kinderen uitgevoerd worden, tenzij ze ouder dan 8 jaar zijn en onder toezicht staan.

- Houd het apparaat en het netsnoer buiten bereik van kinderen jonger dan 8 jaar.
- Houd het netsnoer uit de buurt van hete oppervlakken.
- Gebruik het apparaat niet voor andere doeleinden dan beschreven in deze handleiding.
- Plaats het apparaat niet op of in de buurt van brandbare materialen zoals een tafelkleed of gordijn.
- Laat het apparaat niet onbeheerd achter.
- Steek de stekker van het apparaat niet in het stopcontact en bedien het apparaat niet met natte handen.
- LET OP: de opzetstukken van het apparaat kunnen erg heet worden. Hanteer deze alleen met de bijgeleverde handschoen of laat het apparaat afkoelen.
- Voor aanvullende veiligheid wordt de installatie van een aardlekschakelaar (ALS) met een nominale lekstroom die niet groter is dan 30mA geadviseerd. Raadpleeg uw installateur.
- Dit apparaat is niet bedoeld voor commercieel gebruik of gebruik in een salon.
- Gebruik geen andere accessoires of hulpstukken anders dan die bij het apparaat zijn meegeleverd.
- Vermijd dat enig deel van het apparaat in contact komt met het gezicht, de nek, de oren of de hoofdhuid.
- Gebruik het apparaat niet op dieren, pruiken of haarstukken gemaakt van een synthetisch materiaal.
- Gebruik het apparaat niet buitenshuis.
- Laat het apparaat niet vallen en steek geen voorwerpen in openingen; dit kan een elektrisch gevaar veroorzaken.
- Gebruik geen spuitbussen terwijl de haardroger in werking is.

## 1.5 Let op

- Probeer niet om het apparaat zelf te repareren, dit zal de garantie doen vervallen.
- Als het apparaat onjuist of voor professionele of semiprofessionele doeleinden wordt gebruikt of als het niet wordt gebruikt overeenkomstig de instructies in de gebruikershandleiding, vervalt de garantie en aanvaardt de fabrikant geen aansprakelijkheid voor veroorzaakte schade.
- Gebruik het apparaat niet als het gevallen is of op een andere manier beschadigd werd of als het netsnoer of de stekker beschadigd zijn. Breng in geval van beschadiging, het apparaat naar een werkplaats voor reparatie van elektrische apparaten voor nazicht en laat het indien nodig repareren.
- Plaats en gebruik het apparaat altijd op een droog, stabiel, vlak en horizontaal oppervlak.
- Trek na gebruik de stekker altijd uit het stopcontact.

## 1.6 Aansprakelijkheid van de fabrikant

De fabrikant ziet af van enige aansprakelijkheid voor letsels van personen of materiële schade als gevolg van:

- Het gebruik van het apparaat voor andere dan de bedoelde toepassingen.
- Het niet hebben gelezen van de gebruikershandleiding.
- Knoeien met een deel van het apparaat.
- Het gebruiken van niet originele reserveonderdelen.
- Het niet naleven van de veiligheidsinstructie.

## 1.7 Verwijdering



Elektronische en elektrische apparatuur die niet is opgenomen in het selectieve afvalsorteringsproces is potentieel gevaarlijk voor het milieu en de menselijke gezondheid vanwege de aanwezigheid van gevaarlijke stoffen.

Voer deze op verantwoorde wijze af bij een erkend afvalverwerkings- of recyclingbedrijf.

### Alleen voor landen in de EG

Gooi geen elektrisch gereedschap bij het huisvuil. Volgens de Europese richtlijnen 2012/19/EU voor Afgedankte Elektronische en Elektronische apparatuur en de implementatie daarvan in nationaal

recht, moet elektrisch gereedschap dat niet meer bruikbaar is, apart worden ingezameld en op een milieuvriendelijke wijze worden verwerkt.

## 2 Beschrijving



### 2.1 Productomschrijving

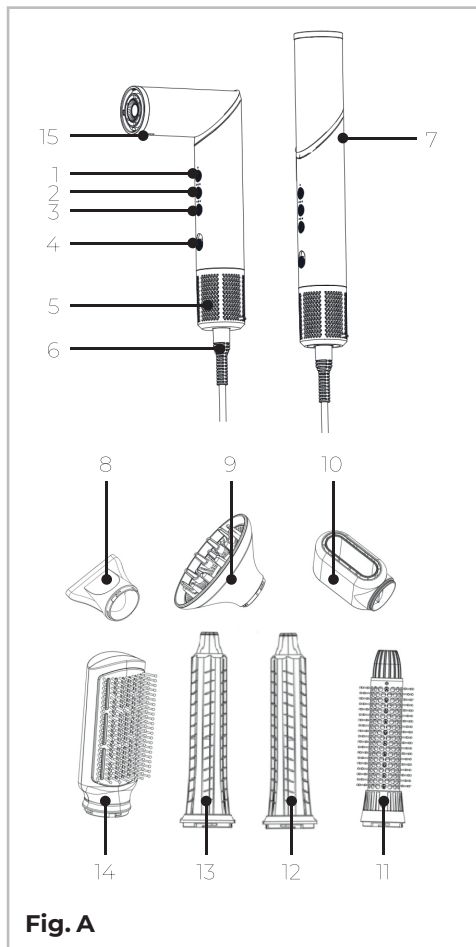

Fig. A

- 1 Koudeluchtstand
- 2 Temperatuurschakelaar
- 3 Luchtstroomschakelaar
- 4 Aan/uit-schakelaar met blokkeerfunctie
- 5 Luchtinlaat

- 6 Meedraaiend snoer
- 7 Ontgrendelingsknop
- 8 Concentrator
- 9 Diffuser
- 10 Föhn
- 11 Krulborstel
- 12 Krulborstel linksdraaiend
- 13 Krulborstel rechtsdraaiend
- 14 Volumeborstel
- 15 Vergrendelknop opzetstuk

Model nr.:	AHMS01BE
Spanning:	220-240V~50-60Hz
Ingangsvermogen:	1500W
Stroomverbruik in stand-by:	<0,5 W
IP klasse:	IPX0
Beveiligingsklasse:	Class II

## 3 Gebruik



Verwijder al het verpakkingsmateriaal vóór het eerste gebruik. Verwijder alle stickers of etiketten (indien aanwezig) van het apparaat.

### 3.1 Voor het eerste gebruik

- Was en verzorg het haar zoals gewoonlijk alvorens het gebruik van het apparaat.
- Maak het haar handdoekdroog en kam het door.
- Haal het apparaat en de accessoires uit de verpakking.
- Rol het snoer volledig uit en kies een opzetstuk welke gebruikt gaat worden.

### 3.2 Opzetstukken bevestigen en verwijderen

Let op! Opzetstukken kunnen bij eerder gebruik warm zijn en kunnen worden verwijderd met de bijgeleverde handschoen.

1. Zorg dat het apparaat uitstaat alvorens het installeren of verwijderen van de opzetstukken. De aan/uit-schakelaar (4) moet hiervoor in stand '0' staan.

- Indien noodzakelijk, verwijder het reeds geïnstalleerde opzetstuk door op de ontgrendelingsknop (7) te drukken.
- Draai het opzetstuk tijdens het indrukken van de ontgrendelingsknop (7) tegen de klok in totdat deze loskomt.
- Het reeds geïnstalleerde opzetstuk kan nu worden verwijderd door hem rechtstandig van het apparaat te trekken.
- Installeer het benodigde opzetstuk door deze met lichte druk op de behuizing te plaatsen en het opzetstuk met de klok mee te draaien.
- Bij correcte installatie zal een klikgeluid geluid hoorbaar zijn en is het opzetstuk vergrendeld aan het apparaat.

### 3.3 Gebruik krulborstels

- Installeer één van de drie krulborstels (11, 12, 13) zoals aangeven in de bovenstaande instructie.
- Leg de haarlokken stevig over de borstel van de haarwortels tot aan de punten.
- Rol vervolgens de haarlok op tot een krul en schakel het apparaat in.
- Begin het in model brengen van het haar op lage temperaturen.
- Om de temperatuur te verhogen druk op de temperatuurschakelaar (2). Om de luchtstroom te vergroten, druk op de luchtstroomschakelaar (3).
- Indien nodig kan er directe koude lucht worden gegeven door de koudeluchtstand (1) in te drukken. Bij het nogmaals indrukken wordt de geselecteerde warmtestand hervat.
- De blokkeerfunctie van de aan/uitschakelaar (4) zorgt ervoor dat de knoppen worden geblokkeerd tijdens gebruik.

### 3.4 Gebruik volumeborstel

- Installeer de volumeborstel (14) zoals aangeven in de bovenstaande instructie.
- De volumeborstel (14) met gemengde borstelharen zorgt voor volume en een voller kapsel en is ideaal voor middellang tot lang haar.
- Begin het in model brengen van het haar op lage temperaturen.

Selecteer hiervoor stand 1 met de luchtstroomschakelaar (2).

- Indien nodig kan er directe koude lucht worden gegeven door de koudeluchtstand (1) in te drukken. Bij het nogmaals indrukken wordt de geselecteerde warmtestand hervat.
- De blokkeerfunctie van de aan/uitschakelaar (4) zorgt ervoor dat de knoppen worden geblokkeerd tijdens gebruik.

## 4 Reiniging/opslag & Garantie



### 4.1 Reiniging

- Haal de stekker van het apparaat uit het stopcontact en laat het apparaat afkoelen.
- Veeg met een zachte, vochtige doek over de behuizing van het apparaat.
- Verwijder het opzetstuk. Deze kan gereinigd worden onder de kraan of in warm water met zeep.
- Gebruik geen agressieve schuur- of reinigingsmiddelen.
- Droog alle onderdelen grondig af met een zachte, droge handdoek alvorens deze weer worden gebruikt.

### 4.2 Opslag

- Haal de stekker van het apparaat uit het stopcontact en laat het apparaat afkoelen.
- Verwijder het opzetstuk en wikkel het snoer op. Borg deze met de bijgeleverde kabelbinder. Wikkel de kabel nooit om de machine heen dit zou de kabel kunnen beschadigen.
- Bewaar de machine met accessoires in de bijgeleverde opbergzak of -case op een droge plek.

### 4.3 Probleemoplossing

Probleem	Mogelijke oorzaak	Oplossing
Het apparaat wil niet aan.	De stekker steekt niet in het stopcontact.	Steek de stekker van het apparaat in het stopcontact.
	Het apparaat is niet ingeschakeld.	Schakel het apparaat in door het apparaat in stand '1' of '2' te zetten.
Geen of zwakke luchtstroom uit de machine.	De luchtinlaat wordt geblokkeerd.	Zorg dat het apparaat een vrije luchtinlaat heeft.
		Maak deze stofvrij indien dit noodzakelijk is.
Abnormaal hoge temperatuur van de lucht.	De luchtinlaat wordt geblokkeerd.	Zorg dat het apparaat een vrije luchtinlaat heeft.
		Maak deze stofvrij indien dit noodzakelijk is.
Vervorming of warm worden van de kabel.	De kabel is beschadigd.	Gebruik de machine niet meer.

### 4.4 Garantie

Producten van BLUE worden op basis van de hoogste kwaliteitsnormen ontwikkeld en zijn gegarandeerd vrij van defecten, zowel voor wat betreft het materiaal als de afwerking, gedurende de door de wet bepaalde periode, startend vanaf de datum van de originele aankoop. Mocht het product gedurende deze periode enige storingen vertonen als gevolg van gebrekkig materiaal en/of gebrekkige afwerking, dient direct contact met verkoper opgenomen te worden.

De volgende omstandigheden zijn uitgesloten van de garantie:

- Reparatie en/of wijzigingen die door en niet erkend servicecentrum aan de machine werd/werden aangebracht of waartoe een poging werd ondernomen;
- Normale slijtage;
- Het apparaat werd misbruikt, verkeerd werd gebruikt of onjuist werd onderhouden;
- Niet-originele reserveonderdelen werden gebruikt.

Dit betreft de enige garantie die door de organisatie, impliciet of expliciet, wordt aangeboden. Geen andere garanties, impliciet noch expliciet, die verder strekken dan deze garantie, inclusief de impliciete garanties inzake de verkoopbaarheid en geschiktheid voor een specifiek doel. In geen geval zal de verkoper of leverancier aansprakelijk zijn voor incidentele schade of gevolgschade. De oplossingen van de dealers zullen beperkt zijn tot de reparatie of het vervangen van niet-conforme eenheden of onderdelen.

**Het product en de gebruiksaanwijzing kunnen worden gewijzigd. Specificaties kunnen zonder voorafgaande kennisgeving worden gewijzigd.**

## Inhalt

<b>1</b>	<b>Anleitung</b> .....	<b>16</b>
1.1	Bestimmungsgemäße Verwendung.....	16
1.2	Allgemeine Sicherheitshinweise.....	16
1.3	Gefahr.....	16
1.4	Warnhinweis.....	16
1.5	Achtung.....	17
1.6	Haftung des Herstellers.....	17
1.7	Entsorgung.....	18
<b>2</b>	<b>Beschreibung</b> .....	<b>18</b>
2.1	Produktbeschreibung.....	18
<b>3</b>	<b>Gebrauch</b> .....	<b>19</b>
3.1	Vor der ersten Inbetriebnahme.....	19
3.2	Aufsätze befestigen und entfernen.....	19
3.3	Verwendung von Lockenstäben.....	19
3.4	Verwendung des Volumenstabs.....	19
<b>4</b>	<b>Reinigung, Aufbewahrung und Garantie</b> .....	<b>20</b>
4.1	Reinigung.....	20
4.2	Aufbewahrung.....	20
4.3	Fehlersuche.....	20
4.4	Garantie.....	21

## 1 Anleitung



Diese Betriebsanleitung ist Bestandteil des Geräts und muss daher während der gesamten Lebensdauer des Geräts vollständig und in Reichweite des Benutzers aufbewahrt werden.

### 1.1 Bestimmungsgemäße Verwendung

Der Multifunktions-Haarstyler dient zum Glätten und Modellieren von Haaren durch Wärme und Bürsten. Jede andere Verwendung birgt die Gefahr schwerer Unfälle für den Benutzer. Dieses Gerät ist nur für den privaten Gebrauch bestimmt und nicht für den gewerblichen Einsatz geeignet.

### 1.2 Allgemeine Sicherheitshinweise

- Lesen Sie diese Anleitung vor dem Gebrauch sorgfältig durch und bewahren Sie sie an einem sicheren Ort auf.
- Die folgenden Symbole werden in der Bedienungsanleitung oder auf dem Produkt verwendet:



Die Buchstaben „CE“ erscheinen auf vielen Produkten, die im erweiterten Binnenmarkt des Europäischen Wirtschaftsraums (EWR) verkauft werden.

Sie weisen daraufhin, dass die im EWR verkauften Produkte hohen Sicherheits-, Gesundheits- und Umweltschutzanforderungen entsprechen.



Lesen Sie die Betriebsanleitung.



Nur für den Gebrauch in Innenräumen.



**WARNUNG**

Verwenden Sie dieses Gerät nicht in der Nähe von Badewannen, Duschen, Waschbecken oder anderen mit Wasser gefüllten Behältern..



Doppelt isoliert für zusätzliche Sicherheit.

### 1.3 Gefahr

- Legen Sie das Gerät oder den Stecker nicht in Wasser oder in eine andere Flüssigkeit. Sollte das Gerät dennoch versehentlich in Wasser fallen, ziehen Sie sofort den Netzstecker und lassen Sie es von einer qualifizierten Person überprüfen, bevor Sie es wieder benutzen. Die Nichtbeachtung kann zu einem tödlichen Stromschlag führen!
- Tauchen Sie das Gerät niemals in Wasser oder eine andere Flüssigkeit ein und spülen Sie es nicht unter dem Wasserhahn ab.
- Wenn das Gerät im Badezimmer verwendet wird, muss der Netzstecker nach Gebrauch aus der Steckdose gezogen werden, da Wasser eine Gefahr darstellt, auch wenn das Gerät ausgeschaltet ist.

### 1.4 Warnhinweis

- Vergewissern Sie sich, dass die auf dem Gerät angegebene Spannung mit der örtlichen Netzspannung übereinstimmt, bevor Sie das Gerät anschließen.
- Verwenden Sie das Gerät nicht, wenn der Stecker, das Netzkabel oder das Gerät selbst beschädigt ist.
- Wenn das Netzkabel beschädigt ist, muss es vom Hersteller, seinem Kundendienstmitarbeiter oder anderen qualifizierten Personen ersetzt werden, um Gefahren zu vermeiden.
- Dieses Gerät kann von Kindern ab 8 Jahren und von Personen mit verringerten physischen, sensorischen oder geistigen Fähigkeiten oder mit Mangel an Erfahrung und Wissen benutzt werden, vorausgesetzt, dass sie beaufsichtigt oder hinsichtlich des sicheren Gebrauchs des Geräts unterwiesen wurden und die damit verbundenen Gefahren verstehen. Kinder dürfen nicht mit dem Gerät spielen. Reinigung und Wartung sollten nicht von Kindern durchgeführt werden, es sei denn, sie sind über 8 Jahre alt und werden beaufsichtigt.

- Bewahren Sie das Gerät und das Netzkabel außerhalb der Reichweite von Kindern unter 8 Jahren auf.
- Halten Sie das Netzkabel von heißen Oberflächen fern.
- Verwenden Sie das Gerät nicht für andere Zwecke als die in dieser Anleitung beschriebenen.
- Stellen Sie das Gerät nicht auf oder in die Nähe von brennbaren Materialien wie Tischdecken oder Vorhängen.
- Lassen Sie das Gerät nicht unbeaufsichtigt.
- Stecken Sie den Netzstecker des Geräts nicht mit nassen Händen ein und bedienen Sie das Gerät ebenfalls nicht mit nassen Händen.
- ACHTUNG: Die Aufsätze des Geräts können sehr heiß werden. Fassen Sie diese nur mit dem mitgelieferten Handschuh an oder lassen Sie das Gerät abkühlen.
- Für zusätzliche Sicherheit wird die Installation eines Fehlerstromschutzschalters (FI) mit einer Nennfehlerstromstärke von maximal 30 mA empfohlen. Wenden Sie sich an Ihren Installateur.
- Stellen und betreiben Sie das Gerät immer auf einer trockenen, stabilen, flachen und waagerechten Oberfläche.
- Ziehen Sie nach dem Gebrauch immer den Netzstecker.
- Dieses Gerät ist nicht für den gewerblichen Gebrauch oder die Verwendung in einem Salon bestimmt.
- Verwenden Sie keine anderen Zubehörteile oder Aufsätze als die im Lieferumfang des Geräts enthaltenen.
- Vermeiden Sie den Kontakt von Teilen des Geräts mit Gesicht, Hals, Ohren oder Kopfhaut.
- Verwenden Sie das Gerät nicht an Tieren, Perücken oder Haarteilen aus synthetischem Material.
- Nicht im Freien verwenden.
- Lassen Sie das Gerät nicht fallen und stecken Sie keine Gegenstände in Öffnungen, da dies eine elektrische Gefahr darstellen kann.
- Verwenden Sie keine Sprühprodukte, während der Haartrockner in Betrieb ist.

## 1.5 Achtung

- Versuchen Sie nicht, das Gerät selbst zu reparieren, da dies zum Erlöschen der Garantie führt.
- Wenn das Gerät unsachgemäß oder für professionelle oder semiprofessionelle Zwecke verwendet wird oder wenn es nicht in Übereinstimmung mit den Anweisungen in der Bedienungsanleitung benutzt wird, erlischt die Garantie und der Hersteller übernimmt keine Haftung für entstandene Schäden.
- Verwenden Sie das Gerät nicht, wenn es heruntergefallen oder anderweitig beschädigt ist oder wenn das Netzkabel oder der Stecker defekt sind. Bringen Sie das Gerät im Falle einer Beschädigung zur Überprüfung in eine Elektrofachwerkstatt und lassen Sie es gegebenenfalls reparieren.

## 1.6 Haftung des Herstellers

Der Hersteller lehnt jegliche Haftung für Personen- oder Sachschäden ab, die sich aus den folgenden Situationen ergeben:

- Verwendung des Geräts für andere als die vorgesehenen Anwendungen.
- Das Benutzerhandbuch nicht gelesen zu haben.
- Manipulationen an einem Teil des Geräts.
- Verwendung von Nicht-Original-Ersatzteilen.
- Nichteinhaltung der Sicherheitshinweise.

## 1.7 Entsorgung



Das Symbol der durchgestrichenen Mülltonne bedeutet, dass dieses Produkt nicht mit dem normalen Hausmüll entsorgt werden darf. Elektronische und elektrische Geräte, die nicht der selektiven Mülltrennung zugeführt werden, sind aufgrund des Vorhandenseins von Gefahrstoffen potenziell gefährlich für die Umwelt und die menschliche Gesundheit. Entsorgen Sie sie verantwortungsvoll bei einem zugelassenen Abfallverwertungs- oder Recyclingunternehmen.

### Nur für EG-Länder

Entsorgen Sie Elektrowerkzeuge nicht mit dem Hausmüll. Gemäß der europäischen Richtlinie 2012/19/EU über Elektro- und Elektronik-Altgeräte und deren Umsetzung in nationales Recht müssen Elektrowerkzeuge, die nicht mehr verwendet werden können, getrennt gesammelt und umweltgerecht entsorgt werden.

## 2 Beschreibung



### 2.1 Produktbeschreibung

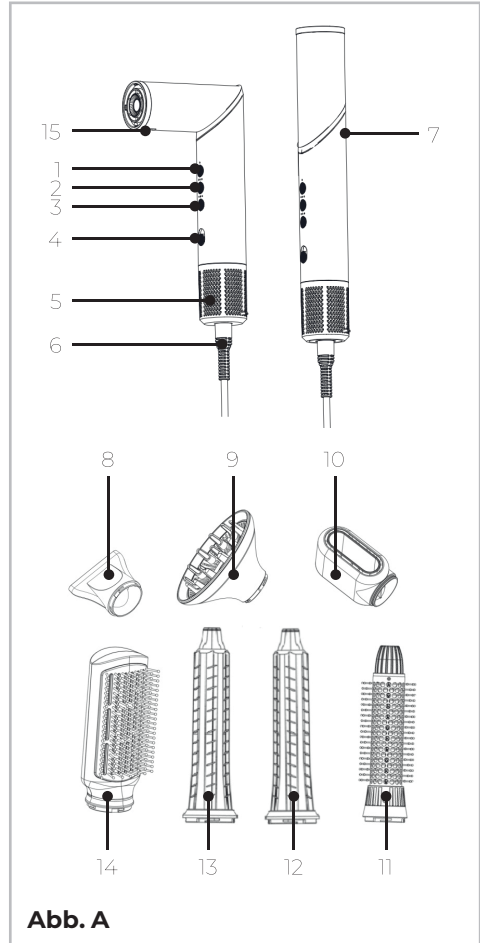

- 1 Kaltluftfunktion**  
**2 Temperaturregler**  
**3 Luftstromregler**  
**4 Ein-/Aus-Schalter mit Sperrfunktion**  
**5 Lufteinlass**  
**6 Drehbares Kabel**  
**7 Verriegelungsknopf**  
**8 Konzentrator**  
**9 Diffusor**

- 10 Haartrockner**
- 11 Lockenstab**
- 12 Lockenstab linksdrehend**
- 13 Lockenstab rechtsdrehend**
- 14 Volumenstab**
- 15 Verriegelungsknopf Aufsatz**

Modellnr:	AHMS01BE
Spannung:	220-240 V~50-60 Hz
Eingangsleistung:	1500W
Stromverbrauch im Standby:	<0,5W
IP-Schutzart:	IPX0
Sicherheitsklasse:	Klasse II

### 3 Gebrauch



*Entfernen Sie vor dem ersten Gebrauch das gesamte Verpackungsmaterial. Entfernen Sie alle Aufkleber oder Etiketten (falls vorhanden) von dem Gerät.*

#### 3.1 Vor der ersten Inbetriebnahme

- Waschen und pflegen Sie das Haar wie gewohnt, bevor Sie das Gerät verwenden.
- Trocknen Sie das Haar mit einem Handtuch und kämmen Sie es durch.
- Nehmen Sie das Gerät und das Zubehör aus der Verpackung. Entfernen Sie alle Aufkleber, Schutzfolien oder Beutel vom Gerät.
- Rollen Sie das Kabel vollständig ab und wählen Sie einen Aufsatz, der verwendet werden soll.

#### 3.2 Aufsätze befestigen und entfernen

*Vorsicht! Aufsätze können bei vorheriger Verwendung heiß sein und können mit dem im Lieferumfang enthaltenen Handschuh entfernt werden.*

1. Stellen Sie sicher, dass das Gerät ausgeschaltet ist, bevor Sie die Aufsätze anbringen oder entfernen. Der Drehknopf (4) muss dazu in Position „0“ stehen.
2. Entfernen Sie gegebenenfalls den bereits installierten Aufsatz, indem Sie den Entriegelungsknopf (7) drücken.

3. Drehen Sie den Aufsatz gegen den Uhrzeigersinn, während Sie den Entriegelungsknopf (7) gedrückt halten, bis er sich löst.
4. Der bereits installierte Aufsatz kann nun aufrecht vom Gerät abgezogen werden.
5. Installieren Sie den erforderlichen Aufsatz, indem Sie ihn mit leichtem Druck auf das Gehäuse setzen und den Aufsatz im Uhrzeigersinn drehen.
6. Bei korrekter Installation ist ein Klicken zu hören und der Aufsatz ist am Gerät verriegelt.

#### 3.3 Verwendung von Lockenstäben

1. Setzen Sie einen der drei Lockenstäbe (11, 12, 13) wie in der obigen Anleitung angegeben ein.
2. Ziehen Sie die Haarsträhnen von den Haarwurzeln bis zu den Spitzen über die Bürste.
3. Rollen Sie die Haarsträhne dann zu einer Locke auf und schalten Sie das Gerät ein.
4. Beginnen Sie das Stylen der Haare bei niedrigen Temperaturen.
5. Um die Temperatur zu erhöhen, drücken Sie den Temperaturregler (2). Um den Luftstrom zu erhöhen, drücken Sie den Luftstromregler (3).
6. Bei Bedarf kann durch Drücken der Kaltluft-Taste (1) direkt kalte Luft zugeführt werden. Durch erneutes Drücken wird die ausgewählte Heizstufe wieder aufgenommen.
7. Die Sperrfunktion des Ein-/Aus-Schalters (4) sorgt dafür, dass die Tasten während des Gebrauchs gesperrt sind.

#### 3.4 Verwendung des Volumenstabs

1. Installieren Sie den Volumenstab (14) wie in der obigen Anleitung dargestellt.
2. Der Volumenstab (14) mit gemischten Borsten sorgt für Volumen und eine vollere Frisur und ist ideal für mittellanges bis langes Haar.
3. Beginnen Sie das Stylen der Haare bei niedrigen Temperaturen. Wählen Sie dazu Stufe 1 mit dem Luftstromschalter (2).
4. Bei Bedarf kann durch Drücken der Kaltluft-Taste (1) direkt kalte Luft zugeführt werden. Durch erneutes

Drücken wird die ausgewählte Heizstufe wieder aufgenommen.

5. Die Sperrfunktion des Ein-/Aus-Schalters (4) sorgt dafür, dass die Tasten während des Gebrauchs gesperrt sind.

## 4 Reinigung/ Aufbewahrung und Garantie



### 4.1 Reinigung

- Ziehen Sie den Netzstecker des Geräts aus der Steckdose und lassen Sie das Gerät abkühlen.
- Wischen Sie das Gehäuse des Geräts mit einem weichen, feuchten Tuch ab.
- Entfernen Sie den Aufsatz. Dieser kann unter fließendem Wasser oder in warmem Seifenwasser gereinigt werden.
- Verwenden Sie keine aggressiven Scheuer- oder Reinigungsmittel.
- Trocknen Sie alle Teile gründlich mit einem weichen, trockenen Handtuch, bevor Sie sie wieder verwenden.

### 4.2 Aufbewahrung

- Ziehen Sie den Netzstecker des Geräts aus der Steckdose und lassen Sie das Gerät abkühlen.
- Entfernen Sie den Aufsatz und wickeln Sie das Kabel auf. Sichern Sie dieses mit dem mitgelieferten Kabelbinder. Wickeln Sie das Kabel niemals um das Gerät, da das Kabel dadurch beschädigt werden könnte.
- Bewahren Sie das Gerät mit dem Zubehör in der im Lieferumfang enthaltenen Aufbewahrungstasche oder in seinem Etui an einem trockenen Ort auf.

## 4.3 Fehlersuche

Problem	Mögliche Ursache	Lösung
Das Gerät lässt sich nicht einschalten.	Der Stecker ist nicht in die Steckdose eingesteckt.	Stecken Sie den Stecker des Geräts in die Steckdose.
	Das Gerät ist nicht eingeschaltet.	Schalten Sie das Gerät ein, indem Sie es auf Position „1“ oder „2“ stellen.
Es tritt kein oder nur ein schwacher Luftstrom aus dem Gerät aus.	Der Lufteinlass ist blockiert.	Stellen Sie sicher, dass das Gerät einen freien Lufteinlass hat.
		Entfernen Sie gegebenenfalls Staub.
Ungewöhnlich hohe Lufttemperatur.	Der Lufteinlass ist blockiert.	Stellen Sie sicher, dass das Gerät einen freien Lufteinlass hat.
		Entfernen Sie gegebenenfalls Staub.
Verformung oder Erwärmung des Kabels	Das Kabel ist beschädigt.	Verwenden Sie das Gerät nicht mehr.

#### 4.4 Garantie

Produkte von BLUE werden nach höchsten Qualitätsstandards entwickelt und sind für den gesetzlich vorgeschriebenen Zeitraum ab dem Datum des ursprünglichen Kaufs garantiert frei von Material- und Verarbeitungsfehlern. Wenn das Produkt innerhalb dieses Zeitraums aufgrund von Material- und/oder Verarbeitungsfehlern Mängel aufweist, dann ist unverzüglich Kontakt mit dem Verkäufer aufzunehmen.

Die folgenden Umstände sind von der Garantie ausgeschlossen:

- Reparaturen und/oder Änderungen an dem Gerät, die von einem nicht autorisierten Servicezentrum vorgenommen oder versucht wurden;
- Normale Abnutzung und Verschleiß;
- Das Gerät wurde missbraucht, unsachgemäß verwendet oder nicht ordnungsgemäß gewartet;
- Es wurden nicht originale Ersatzteile verwendet.

Dies ist die einzige Garantie, die das Unternehmen stillschweigend oder ausdrücklich anbietet. Neben dieser Garantie gibt es keine weiteren stillschweigenden oder ausdrücklichen Garantien, einschließlich der stillschweigenden Garantien der Marktgängigkeit und der Eignung für einen bestimmten Zweck. Der Verkäufer oder Lieferant haftet in keinem Fall für beiläufig entstandene Schäden oder Folgeschäden. Die Abhilfemittel des Händlers beschränken sich auf die Reparatur oder den Ersatz von nicht konformen Geräten oder Teilen.

**Änderungen des Produkts und der Bedienungsanleitung sind vorbehalten. Technische Daten können ohne vorherige Ankündigung geändert werden.**

## Sommaire

<b>1</b>	<b>Consignes.....</b>	<b>23</b>
1.1	Utilisation prévue.....	23
1.2	Consignes générales de sécurité.....	23
1.3	Danger.....	23
1.4	Avertissement.....	23
1.5	Attention.....	24
1.6	Responsabilité du fabricant.....	24
1.7	Élimination.....	24
<b>2</b>	<b>Description.....</b>	<b>25</b>
2.1	Description produit.....	25
<b>3</b>	<b>Utilisation .....</b>	<b>25</b>
3.1	Avant la première utilisation.....	25
3.2	Fixer et enlever les accessoires.....	25
3.3	Utilisation des brosses soufflantes.....	26
3.4	Utilisation de la brosse volume.....	26
<b>4</b>	<b>Nettoyage, rangement et garantie.....</b>	<b>26</b>
4.1	Nettoyage.....	26
4.2	Stockage.....	26
4.3	Résolution des problèmes.....	27
4.4	Garantie.....	27

## 1 Consignes



Ce mode d'emploi fait partie intégrante de l'appareil et doit de ce fait être disponible et à portée de main de l'utilisateur pendant la totalité de la durée de vie de l'appareil.

### 1.1 Utilisation prévue

La brosse soufflante est destinée à styler et modeler les cheveux à l'aide de chaleur et de brosseage. Toute autre utilisation comporte un risque d'accident grave pour l'utilisateur. L'appareil est uniquement prévu pour une utilisation domestique et n'est pas adapté à une utilisation dans un contexte commercial.

### 1.2 Consignes générales de sécurité

- Lire ces consignes attentivement avant toute utilisation, et les conserver dans un endroit sûr.
- Les symboles suivants sont utilisés dans le mode d'emploi ou sur le produit :

**CE** Les lettres « CE » figurent sur de nombreux produits vendus sur le marché interne étendu de l'Espace économique européen (EEE). Elles signalent que les produits vendus au sein de l'EEE sont conformes aux exigences strictes de sécurité, de santé et de protection de l'environnement.



Lire le mode d'emploi.



Utilisation à l'intérieur uniquement.



**AVERTISSEMENT**  
N'utilisez pas cet appareil à proximité de baignoires, douches, lavabos ou autres récipients contenant de l'eau.



Double isolation pour plus de sécurité.

### 1.3 Danger

- Ne pas poser l'appareil ou la fiche dans l'eau ou un autre liquide. Si l'appareil tombe à l'eau inopinément, débranchez-le immédiatement et faites-le réviser par une personne qualifiée avant de le réutiliser. Le non-respect de cette consigne peut causer une électrocution fatale !
- Ne jamais immerger l'appareil dans l'eau ou un autre liquide et ne pas le rincer sous l'eau du robinet.
- En cas d'utilisation de l'appareil dans une salle d'eau, vous devez le débrancher après utilisation parce que la présence d'eau forme un risque, même si l'appareil est éteint.

### 1.4 Avertissement

- Vérifier que la tension marquée sur votre appareil correspond à la tension du réseau électrique sur place avant de brancher l'appareil.
- Ne pas utiliser l'appareil si la fiche, le cordon ou l'appareil sont endommagés.
- Si le cordon est endommagé, celui-ci doit être remplacé par le fabricant, son représentant assurant l'entretien ou une autre personne qualifiée, pour éviter tout danger.
- Cet appareil peut être utilisé par des enfants à partir de 8 ans et par des personnes dont les capacités physiques, sensorielles ou mentales sont réduites, ou qui manquent d'expérience ou de connaissances, si elles sont supervisées ou instruites au sujet de l'utilisation sûre de l'appareil et comprennent les risques y liés. Les enfants ne doivent pas jouer avec l'appareil. Le nettoyage et l'entretien par l'utilisateur ne peuvent être effectués par des enfants, sauf s'ils ont plus de 8 ans et sont supervisés.
- Tenir l'appareil et le cordon hors de portée des enfants de moins de 8 ans.
- Tenir le cordon éloigné des surfaces chaudes.
- Ne pas utiliser l'appareil d'autres fins que celles décrites dans ce mode d'emploi.

- Ne pas poser l'appareil sur ou près de matières inflammables, comme une nappe ou un rideau.
- Ne pas laisser l'appareil sans surveillance.
- Ne pas brancher l'appareil ou le faire fonctionner les mains mouillées.
- ATTENTION : les accessoires de l'appareil peuvent devenir très chauds. Manipulez-les uniquement avec le gant fourni ou laissez l'appareil refroidir.
- Pour une sécurité complémentaire, l'installation d'un disjoncteur de fuite de terre (ALS) avec un courant de fuite nominal maximal de 30 mA est recommandé. Consultez votre installateur.

### 1.5 Attention

- Ne pas essayer de réparer l'appareil vous-même, cela annulerait la garantie.
- Si l'appareil est utilisé incorrectement ou à des fins semi-professionnelles ou professionnelles, ou s'il n'est pas utilisé conformément aux consignes dans le mode d'emploi, la garantie est annulée et le fabricant n'acceptera aucune responsabilité pour les dommages causés.
- Ne pas utiliser l'appareil s'il est tombé ou endommagé d'une autre manière ou si le cordon ou la fiche sont endommagés. En cas de dommages, apporter l'appareil dans un atelier de réparation d'appareils électriques pour révision et le faire réparer, le cas échéant.
- Toujours poser et utiliser l'appareil sur une surface sèche, stable, plane et horizontale.
- Toujours débrancher l'appareil après utilisation.
- Cet appareil n'est pas prévu pour une utilisation commerciale ou dans un salon.
- Ne pas utiliser d'autres accessoires que ceux fournis avec l'appareil.
- Éviter le contact entre une partie de l'appareil et le visage, le cou, les oreilles ou le cuir chevelu.
- Ne pas utiliser l'appareil sur des animaux, des perruques ou des toupets synthétiques.

- Ne pas utiliser à l'extérieur.
- Ne laissez pas tomber l'appareil et n'introduisez aucun objet dans les ouvertures, cela pourrait présenter un risque électrique.
- Ne pulvérisez pas de produits en aérosol lorsque le sèche-cheveux fonctionne.

### 1.6 Responsabilité du fabricant

Le fabricant refuse toute responsabilité pour les blessures physiques ou les dommages matériels causés par :

- L'utilisation de l'appareil à d'autres fins que celles prévues.
- La non-lecture du mode d'emploi.
- Le bricolage sur une partie de l'appareil.
- L'utilisation de pièces de rechange non-originales.
- Le non-respect des consignes de sécurité.

### 1.7 Élimination



Le symbole de la poubelle barrée indique que le produit ne doit être jeté avec les ordures ménagères ordinaires.

Les appareils électriques et électroniques non collectés dans le processus de tri des déchets, sont potentiellement dangereux pour l'environnement et la santé humaine en raison de la présence de matières dangereuses. Éliminez-les de manière responsable en les apportant à une entreprise de traitement des déchets ou de recyclage reconnue.

### Uniquement pour les pays de l'EEE

Ne pas jeter les appareils électriques avec les ordures ménagères. Conformément à la directive européenne 2012/19/UE concernant les déchets électriques et électroniques et sa transposition dans le droit national, les outils électriques en fin de vie doivent être collectés séparément et traités de manière écologique.

## 2 Description



### 2.1 Description produit

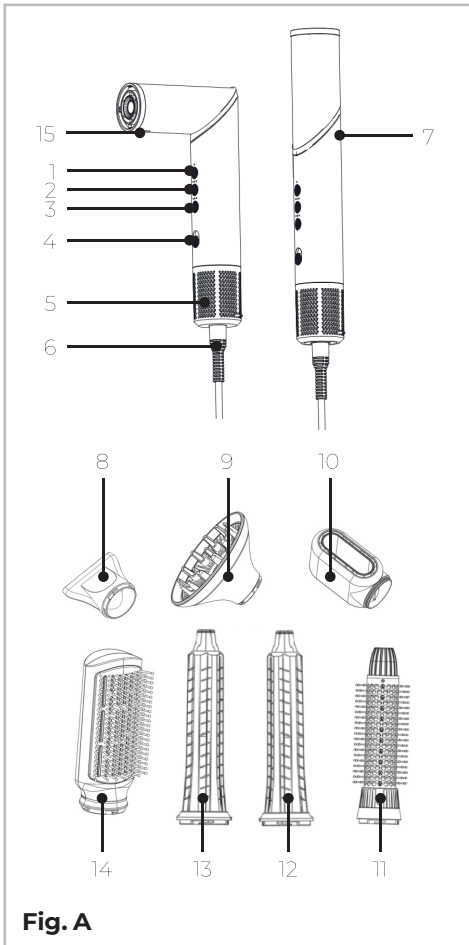

Fig. A

- 1 Fonction Cool shot
- 2 Interrupteur de température
- 3 Interrupteur du flux d'air
- 4 Interrupteur marche-arrêt avec fonction de blocage
- 5 Entrée d'air
- 6 Cordon tournant

- 7 Bouton de verrouillage
- 8 Concentreur
- 9 Diffuseur
- 10 Sèche-cheveux
- 11 Brosse soufflante
- 12 Brosse soufflante gauche
- 13 Brosse soufflante droite
- 14 Brosse volume
- 15 Bouton de verrouillage accessoire

N° modèle : AHMS01BE  
 Tension : 220-240V~50-60Hz  
 Puissance d'entrée : 1500W  
 Consommation d'énergie en veille : <0,5W  
 Classe IP : IPX0  
 Classe de sécurité : Classe II

## 3 Utilisation



*Retirer toutes les matières d'emballage avant la première utilisation. Enlever toutes les étiquettes ou tous les autocollants (si présents) de l'appareil.*

### 3.1 Avant la première utilisation

- Laver et entretenir les cheveux comme à votre habitude avant d'utiliser l'appareil.
- Sécher les cheveux avec une serviette et les peigner.
- Enlever l'appareil et les accessoires de l'emballage. Enlever tous les autocollants, le film de protection ou les sachets de l'appareil.
- Dérouler entièrement le cordon et choisir l'accessoire à utiliser.

### 3.2 Fixer et enlever les accessoires

*Attention ! Les accessoires peuvent être chauds après utilisation et doivent être enlevés avec le gant fourni.*

1. Vérifier que l'appareil soit éteint avant d'installer ou d'enlever les accessoires. Le bouton rotatif (4) doit être positionné sur « 0 ».

2. Si nécessaire, enlever l'accessoire déjà installé en appuyant sur le bouton de déverrouillage (7).
3. En appuyant sur le bouton de déverrouillage (7), tourner l'accessoire vers la gauche jusqu'à ce qu'il se désengage.
4. L'accessoire déjà installé peut maintenant être enlevé en le tirant de l'appareil en position droite.
5. Installer l'accessoire requis en le posant sur le boîtier en appuyant légèrement et en tournant l'accessoire vers la droite.
6. En cas d'installation correcte, un clic sera audible et l'accessoire est verrouillé sur l'appareil.

### 3,3 Utilisation des brosses soufflantes

1. Installer l'une des trois brosses soufflantes (11, 12, 13) comme indiqué dans l'instruction plus haut.
2. Poser les mèches de cheveux sur la brosse, des racines jusqu'aux pointes.
3. Enrouler ensuite la mèche en boucle et allumer l'appareil.
4. Commencer à modeler les cheveux à une température basse.
5. Appuyer sur l'interrupteur de température (2) pour augmenter la température. Appuyer sur l'interrupteur de flux d'air (3) pour augmenter le flux d'air.
6. Si nécessaire, de l'air froid peut être soufflé immédiatement en appuyant sur le bouton boost air froid (1). En cas d'appui répété, la chaleur standard sélectionné est rétablie.
7. La fonction de blocage de l'interrupteur marche-arrêt (4) bloque toutes les commandes pendant l'utilisation.

### 3.4 Utilisation de la brosse volume

1. Installer la brosse volume (14) comme indiqué dans l'instruction plus haut.
2. La brosse volume (14) aux poils mélangés donne du volume aux cheveux et au modèle et est idéale pour les cheveux mi-longs à longs.
3. Commencer à modeler les cheveux à une température basse. Sélectionner la

position 1 à l'aide de l'interrupteur de flux d'air (2).

4. Si nécessaire, de l'air froid peut être soufflé immédiatement en appuyant sur le bouton boost air froid (1). En cas d'appui répété, la chaleur standard sélectionné est rétablie.
5. La fonction de blocage de l'interrupteur marche-arrêt (4) bloque toutes les commandes pendant l'utilisation.

## 4 Nettoyage/ rangement & Garantie



### 4.1 Nettoyage

- Débrancher l'appareil et le laisser refroidir.
- Nettoyer le boîtier de l'appareil avec un chiffon doux et humide.
- Enlever l'accessoire. Celui-ci peut être nettoyé sous le robinet ou dans de l'eau chaude savonneuse.
- Ne pas utiliser de produits récurants ou de nettoyage agressifs.
- Sécher toutes les pièces soigneusement avec une serviette douce et sèche avant de les réutiliser.

### 4.2 Stockage

- Débrancher l'appareil et le laisser refroidir.
- Enlever l'accessoire et enrouler le cordon. Le sécuriser avec l'attache jointe. Ne jamais enrouler le cordon autour de l'appareil, pour ne pas endommager le cordon.
- Conserver l'appareil et les accessoires dans le sac ou la housse fourni, dans un endroit sec.

### 4.3 Résolution des problèmes

Problème	Cause possible	Solution
L'appareil ne s'allume pas.	L'appareil n'est pas branché.	Branchez la fiche de l'appareil sur une prise.
	L'appareil n'est pas allumé.	Allumez l'appareil en positionnant l'interrupteur sur « 1 » ou « 2 ».
Pas ou peu de flux d'air sort de l'appareil.	L'entrée d'air est bloquée.	Assurez-vous que l'entrée de l'appareil est libre.
		Dépoussiérez-la si nécessaire.
Température anormalement élevée de l'air.	L'entrée d'air est bloquée.	Assurez-vous que l'entrée de l'appareil est libre.
		Dépoussiérez-la si nécessaire.
Déformation ou chauffage du cordon.	Le cordon est endommagé.	N'utilisez plus l'appareil.

### 4.4 Garantie

Les produits de BLUE sont développés selon les normes de qualité les plus élevées et sont garantis contre les défauts, tant en termes de matériau qu'en termes de finition, pendant la période légale commençant à la date de l'achat original. Si le produit présente une panne ou un défaut causé par un matériau défectueux et/ou une finition défectueuse pendant cette période, vous devez immédiatement contacter le vendeur.

Les circonstances suivantes sont exclues de la garantie :

- La (tentative de) réparation ou modification de l'appareil par un centre de réparation non reconnu ;
- L'usure normale ;
- Un abus ou un usage ou entretien incorrects de l'appareil ;
- L'utilisation de pièces de rechange non d'origine.

Ceci est la seule garantie explicite ou implicite donnée par l'organisation. Aucune autre garantie explicite ou implicite, plus étendue que cette garantie, ne s'applique, y compris les garanties implicites concernant la commercialisation et l'utilisation pour un objectif précis. En aucun cas le vendeur ou le fournisseur ne seront responsables de dommages incidentels ou indirects. Les solutions des revendeurs se limitent à la réparation ou le remplacement des unités ou pièces non conformes.

**Le produit et son mode d'emploi peuvent être modifiés. Les spécifications peuvent être modifiées sans avertissement préalable.**





## DECLARATION OF CONFORMITY AHMS01BE Multistylerset

- (EN) We declare under our sole responsibility that this product is in conformity with directive 2011/65/EU of the European parliament and of the council of 8 June on the restriction of the use of certain hazardous substances in electrical and electronic equipment is in conformity and accordance with the following standards and regulations:
- (NL) Wij verklaren onder onze exclusieve verantwoordelijkheid dat dit product conform Richtlijn 2011/65/EU van het Europees parlement en de Raad van 8 juni is betreffende de beperking van het gebruik van bepaalde gevaarlijke stoffen in elektrische en elektronische apparatuur en in overeenstemming is met de volgende standaarden en regelgeving:
- (FR) Nous déclarons, sous notre propre responsabilité, que ce produit est conforme à la Directive 2011/65/UE du Parlement et du conseil européens du 8 Juin relative à la limitation de l'utilisation de certaines substances dangereuses dans les équipements électriques et électroniques et qu'il est conforme aux normes et réglementations suivantes :
- (DE) Der Hersteller erklärt eigenverantwortlich, dass dieses Produkt der Direktive 2011/65/EU des Europäischen Parlaments und des Rats vom 8. Juni über die Einschränkung der Anwendung von bestimmten gefährlichen Stoffen in elektrischen und elektronischen Geräten entspricht und den folgenden Standards und Vorschriften entspricht:

We hereby confirm that the  
**Multistylerset**  
**Model No: AHMS01BE**  
Serial number: 000000 – 000000

Conforms with the following applicable relevant version of the EU guidelines:

**2014/35/EU, 2014/30/EU, 2012/19/EU, 2011/65/EU & (EU) 2015/863,  
2019/125/EC & (EU) 2023/826**

In order to guarantee consistency, the following harmonized standards are well as national standards and stipulations has been applied:

**EN 60335-1:2012 + A11:2014 + A13:2017 + A1:2019 + A14:2019 + A2:2019 +  
A15:2021 + A16:2023, EN IEC 60335-2-23:2023 + A1:2023 + A11:2023,  
EN 62233:2008**

**EN IEC 55014-1: 2021, EN IEC 55014-2: 2021, EN IEC 61000-3-2: 2019+A1:2021,  
EN 61000-3-3: 2013+A2:2021**

This declaration of conformity is issued under the sole responsibility of the manufacturer:

Zwolle, 01-01-2026

H.G.F Rosberg  
CEO PTH Global B.V.

**PTH Global B.V. - Lingenstraat 6 - 8028 PM - Zwolle - The Netherlands**

**Produced by:** PTH Global B.V., Lingenstraat 6, 8028 PM Zwolle, NL  
**For:** Albert Heijn, Provincialeweg 11, 1506 MA Zaandam, NL

**blue**

2601-07