

# blue



## Tosti-ijzer

Model no: AHSI01BK, AHSI01BG

Instruction manual  
Gebruiksaanwijzing  
Mode d'emploi  
Bedienungsanleitung

**Important information for the user**  
**Belangrijke informatie voor de gebruiker**  
**Informations importantes pour l'utilisateur**  
**Wichtige Informationen für den Benutzer**



Warnings / Waarschuwingen / Avertissements / Hinweise



Description / Beschrijving / Descripción / Beschreibung



Use / Gebruik / Utilisation / Anwendung



Cleaning and care / Reiniging en onderhoud /  
Nettoyage et entretien / Reinigung und Wartung

## Contents

<b>1</b>	<b>Instructions.....</b>	<b>4</b>
1.1	Intended use.....	4
1.2	General safety instructions.....	4
1.3	Danger.....	4
1.4	Warning.....	4
1.5	Caution.....	5
1.6	Manufacturer liability.....	5
1.7	Disposal.....	5
<b>2</b>	<b>Description.....</b>	<b>6</b>
2.1	Product description (Fig. A).....	6
<b>3</b>	<b>Use.....</b>	<b>6</b>
3.1	Preparing for first use.....	6
3.2	Using the appliance.....	6
<b>4</b>	<b>Cleaning and maintenance.....</b>	<b>7</b>
4.1	Cleaning/storage.....	7
4.2	Troubleshooting.....	7

## 1 Instructions



This user manual is an integral part of the appliance and must be therefore be kept in its entirety and within the user's reach for the whole working life of the appliance.

### 1.1 Intended use

The sandwich iron is only to be used for making toasted sandwiches. Any other use places the operator at risk of suffering a serious accident. The sandwich iron is intended for personal use only and is not suitable for use in a commercial setting.

### 1.2 General safety instructions

- Read these instructions carefully before use and keep them in a safe place.
- The following symbols are used in this manual or on the product:



The letters 'CE' appear on many products traded on the extended Single Market in the European Economic Area (EEA). They signify that products sold in the EEA meet high safety, health, and environmental protection requirements.



A 'Caution: Hot Surface' sign is a warning message that is displayed and positioned around areas where there is a need to warn people about any hot surfaces. The sign is intended to provide a warning about the dangers of hot surfaces.



Earthing symbol. This appliance is classified as protection class I and must be connected to an earthed socket.



The symbol depicting a crossed-out rubbish bin means that this appliance should not be disposed of alongside regular household waste. Electronic and electrical equipment not included in the selective waste sorting process are potentially hazardous to the

environment and to human health due to the presence of hazardous substances. They must be disposed of responsibly at an approved disposal or recycling facility.

### 1.3 Danger

- Do not put the appliance or the plug in water or any other liquid. However should the appliance accidentally fall into water, unplug the appliance immediately and have it checked by a qualified person before using it again. Non-observance could cause a fatal electric shock!
- Never touch the inside of the appliance while it is operating.
- Never immerse the appliance in water or any other liquid, nor rinse it under the tap.

### 1.4 Warning

- Check if the voltage indicated on the appliance corresponds to the local mains voltage before you connect the appliance.
- Do not use the appliance if the plug, the mains cord or the appliance itself is damaged.
- If the supply cord is damaged, it must be replaced by the manufacturer, their service agent or similarly qualified persons in order to avoid danger.
- This appliance can be used by children aged from 8 years and above and persons with reduced physical, sensory or mental capabilities or lack of experience and knowledge if they have been given supervision or instruction concerning use of the appliance in a safe way and understand the hazards involved. Children shall not play with the appliance. Cleaning and user maintenance shall not be made by children unless they are older than 8 and supervised.
- Keep the appliance and its cord out of reach of children less than 8 years.
- Keep the mains cord away from hot surfaces.
- Only connect the appliance to an earthed wall socket. Always make sure that the plug is inserted into the wall socket properly.

- This appliance is not intended to be operated by means of an external timer or a separate remote-control system.
- Do not place the appliance against a wall or against other appliances. Allow at least 10cm of free space at the back and sides and 10cm of free space above the appliance. Do not place anything on top of the appliance.
- Do not use the appliance for any other purpose than those described in the user manual.
- CAUTION: hot surface!
- Do not use the appliance if it is dropped or otherwise damaged or if the cord or plug are damaged. In the case of damage, take the appliance to an electrical repair shop for examination and repair if necessary.
- Always place and use the appliance on a dry, stable, level and horizontal surface.
- Do not touch the plug with wet or damp hands.
- Always unplug the appliance after use.
- The food being prepared might burn. Do not, therefore, use the sandwich iron near or below any flammable material, such as curtains.
- Let the appliance cool down for approximately 30 minutes after preparing food, or before you handle or clean it.
- This appliance is only suitable for making toasted sandwiches. Do not heat up any other food with this appliance.



**Note:** Items marked with the following symbol may reach high temperatures and should be handled with care. Touching hot surfaces may cause injury.

- Do not place the appliance on or near a hot gas stove or all kinds of electric stove and electric cooking plates.
- Do not place the appliance on or near combustible materials such as a tablecloth or curtain.
- Do not let the appliance operate unattended.
- Do not plug in the appliance or operate the control panel with wet hands.

## 1.5 Caution

- This appliance is intended for normal household use only. It is not intended for use in environments such as staff kitchens of shops, offices, farms or other work environments. Nor is it intended to be used by clients in hotels, motels, bed and breakfasts and other residential environments.
- Do not attempt to repair the appliance yourself, otherwise the guarantee becomes invalid.
- If the appliance is used improperly or for professional or semi-professional purposes or if it is not used according to the instructions in the user manual, the guarantee becomes invalid and the manufacturer refuses any liability for damage caused.

## 1.6 Manufacturer liability

The manufacturer declines any liability for damage to persons or property caused by:

- Use of the appliance other than the one envisaged.
- Not having read the user manual.
- Tampering with any part of the appliance.
- Use of non-original spare parts.
- Failure to comply with the safety instruction.

## 1.7 Disposal



The symbol depicting a crossed-out rubbish bin means that this appliance should not be disposed of alongside regular household waste. Electronic and electrical equipment not included in the selective waste sorting process are potentially hazardous to the environment and to human health due to the presence of hazardous substances. They must be disposed of responsibly at an approved disposal or recycling facility.

### Only for EC countries

Do not dispose of power tools into domestic waste. According to the European Guideline 2012/19/EU for Waste Electrical and Electronic Equipment and its implementation into national right, power tools that are no longer usable must be collected separately and disposed of in an environmentally friendly way.

## 2 Description



### 2.1 Product description (Fig. A)

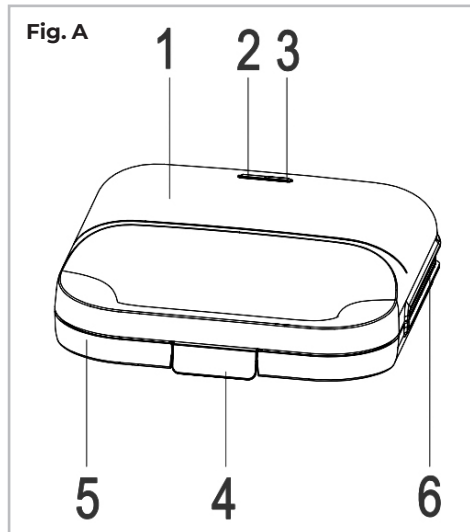

- 1 Lid
- 2 On/off light (red)
- 3 Temperature control light (green)
- 4 Latch
- 5 Handle
- 6 Toasted sandwich plates

Model No.	AHSI01BK, AHSI01BG
Voltage:	220-240V~50-60Hz
Input power:	1000W
Power consumption off:	0 W
Protection class:	Class I

## 3 Use



Before first use remove all packing material. Remove any stickers or labels (if available) from the appliance. Thoroughly clean the appliance before first use, as indicated in the cleaning chapter.

### 3.1 Preparing for first use

- Take the appliance out of the box. Remove any stickers, protective film or plastic from the appliance.
- Before using your appliance for the first time, wipe all parts with a damp cloth. Never use an abrasive product.
- Place the appliance on a surface that is flat, stable, clean, dry and heat-resistant.
- Plug in the power cable. The appliance will automatically turn on and the indicator lights (2 & 3) will both light up at the same time.
- Heat up the appliance once or twice so that any residue from the manufacturing process can be burnt off. Make sure the room in which you are doing this is properly ventilated (open a window etc.).

### 3.2 Using the appliance

**Caution:** The appliance is coated with a non-stick surface. Do not use hard or pointed utensils, such as metal spatulas, for removing food from the plates (6). As this could damage the non-stick coating. Always use wooden or plastic spatulas.

#### How to make toasted sandwiches

- Place the sandwich iron on a stable surface and close the lid (1) using the latch (4).
- Plug in the power cable. The appliance will turn on automatically. The indicator lights (2 & 3) will turn on at the same time.
- Wait until the appliance has warmed up and the green indicator light (3) switches off; the red light will remain on.
- Open the latch and lift the lid (1) using the handle (5). Lightly brush the hot toasted sandwich plates (6) with butter, margarine or oil that is suitable for toasting. The appliance is now ready to make toasted sandwiches.

5. Place the prepared halves of sandwich on the bottom plates (6). Make sure that you don't put too much filling in the sandwiches otherwise you will not be able to close the sandwich iron.
6. Close the lid (1) and then close the latch (4) until it clicks into place.
7. Wait two or three minutes and then use the handle (5) to open the lid and check the colour of the sandwiches.
8. They will take approximately 4-5 minutes to toast. Toast the sandwiches until they are toasted to how you like them. The length of toasting time can be varied to achieve different levels of browning: results can range from light golden brown to crispy browned toasted sandwiches.
9. As soon as the toasted sandwiches are cooked, remove them with a wooden or plastic spatula.
10. Once you have removed the toasted sandwiches, keep the appliance closed so that it remains warm and ready for the next set of sandwiches. Wait for the indicator light (3) to turn green and then add the next sandwich.
11. Once you are finished, unplug the appliance. Open the appliance and allow it to cool completely.

- toasted sandwiches. If you don't, this residue might stick to the plates (6).
4. Use a soft cloth or a damp sponge with a little detergent on it to clean the outside of the appliance as well as the toasted sandwich plates. Make sure that no moisture, oil or grease enters the appliance.
  5. Never use abrasive sponges or cleaners, steel wool or any metal objects to clean either the inside or outside of the appliance.

	Rinse	Dishwasher	Damp cloth
Machine	x	x	√
Toasted sandwich plates	x	x	√

### Storage

1. Allow the appliance to cool down completely before storing it.
2. Wrap the cable around the power cord storage under the appliance.
3. When not in use, store the appliance in a dry, safe place that cannot be accessed by children.

## 4 Cleaning and maintenance



Do not immerse the machine in water or any other liquid; use a damp cloth to clean this part.

Never use scouring pads, abrasive cleaning agents or aggressive liquids such as alcohol, gasoline or acetone to clean the appliance.

### 4.1 Cleaning / storage

#### Fast manual cleaning.

1. Unplug the appliance.
2. Allow the appliance to cool completely before cleaning it.
3. Clean the appliance each time you use it to remove any oil or crumbs from the

### 4.2 Troubleshooting

PROBLEM	POSSIBLE CAUSE	SOLUTION
The appliance is not working.	The power supply has been interrupted.	Ensure the appliance is firmly plugged into the socket.
The appliance will not turn on.	The sandwich is too thick	Remove the sandwich from the sandwich iron and remove some of the filling until the sandwich fits more easily



## Inhoud

<b>1 Instructies .....</b>	<b>10</b>
1.1 Bedoeld gebruik.....	10
1.2 Algemene veiligheidsinstructies .....	10
1.3 Gevaar.....	10
1.4 Waarschuwing .....	10
1.5 Let op .....	11
1.6 Aansprakelijkheid van de fabrikant.....	11
1.7 Verwijdering.....	12
<b>2 Beschrijving .....</b>	<b>12</b>
2.1 Productbeschrijving (Fig. A).....	12
<b>3 Gebruik.....</b>	<b>12</b>
3.1 Voorbereiden voor het eerste gebruik .....	13
3.2 Het apparaat gebruiken.....	13
<b>4 Reiniging en onderhoud .....</b>	<b>13</b>
4.1 Reiniging / Opslag.....	13
4.2 Probleemoplossing.....	14

## 1 Instructies



Deze gebruikshandleiding maakt integraal deel uit van het apparaat en moet daarom volledig en binnen het bereik van de gebruiker worden bewaard gedurende de volledige levensduur van het apparaat.

### 1.1 Bedoeld gebruik

Het tosti-ijzer wordt uitsluitend gebruikt om tosti's mee te maken. Elk ander gebruik vormt een risico op ernstige ongelukken voor de gebruiker. Het tosti-ijzer is uitsluitend bedoeld voor privégebruik en is niet geschikt voor gebruik in een commerciële omgeving.

### 1.2 Algemene veiligheidsinstructies

- Lees deze instructies aandachtig vóór gebruik en bewaar ze op een veilige plaats.
- De volgende symbolen worden gebruikt in de gebruiksaanwijzing of op het product:

 De letters 'CE' staan op veel producten die worden verkocht op de uitgebreide interne markt in de Europese Economische Ruimte (EER). Ze geven aan dat de producten die worden verkocht in de EER voldoen aan de hoge veiligheids-, gezondheids- en milieubeschermingsvereisten.



Het teken 'opgelet: heet oppervlak' is een gevarensymbool dat wordt weergegeven en gezien kan worden op plaatsen waar mensen gewaarschuwd moeten worden voor hete oppervlakken. Deze melding is bedoeld als waarschuwing voor de gevaren van hete oppervlakken.



Aardingssymbool. Dit apparaat is geclassificeerd als beschermingsklasse I en moet worden aangesloten op een geaard stopcontact.



Het symbool van de doorgekruiste vuilniscontainer betekent dat dit product niet met het gewone huisvuil mag worden weggegooid. Elektronische en elektrische apparatuur die niet is opgenomen in het selectieve afvalsorteringsproces is potentieel gevaarlijk voor het milieu en de menselijke gezondheid vanwege de aanwezigheid van gevaarlijke stoffen. Voer deze op verantwoorde wijze af bij een erkend afvalverwerkings- of recyclingbedrijf.

### 1.3 Gevaar

- Leg het apparaat of de stekker niet in water of een andere vloeistof. Als het apparaat echter per ongeluk in water valt, trek de stekker dan onmiddellijk uit het stopcontact en laat het nakijken door een gekwalificeerd persoon voordat u het opnieuw gebruikt. Niet naleven kan een fatale elektrische schok veroorzaken!
- Raak de binnenkant van het apparaat nooit aan terwijl het in werking is.
- Dompel het apparaat nooit onder in water of een andere vloeistof en spoel het niet af onder de kraan.

### 1.4 Waarschuwing

- Controleer of de spanning die op het apparaat wordt vermeld overeenstemt met uw netspanning ter plaatse voordat u het apparaat aansluit.
- Gebruik het apparaat niet als de stekker, het netsnoer of het apparaat zelf beschadigd is.
- Als het netsnoer beschadigd is, moet dit worden vervangen door de fabrikant, diens onderhoudsvertegenwoordiger of andere gekwalificeerde personen om gevaren te voorkomen.
- Dit apparaat kan worden gebruikt door kinderen vanaf 8 jaar en door personen met beperkte fysieke, zintuiglijke of mentale vermogens of een gebrek aan ervaring en kennis, mits zij onder toezicht staan of instructies hebben gekregen over het veilige gebruik van het apparaat en de gevaren begrijpen. Kinderen mogen niet met het apparaat spelen. Reiniging en onderhoud mogen niet

door kinderen worden uitgevoerd, tenzij ze ouder zijn dan 8 jaar en onder toezicht staan.

- Houd het apparaat en het netsnoer buiten bereik van kinderen jonger dan 8 jaar.
- Houd het netsnoer uit de buurt van hete oppervlakken.
- Sluit het apparaat alleen aan op een geaard stopcontact. Zorg er altijd voor dat de stekker goed in het stopcontact steekt.
- Dit apparaat is niet bedoeld om te worden bediend door een externe timer of een afzonderlijk afstandsbedieningssysteem.
- Plaats het apparaat niet tegen een muur of andere apparaten. Laat minimaal 10 cm vrije ruimte achteraan en aan de zijkanten en 10 cm boven het apparaat. Plaats niets op het apparaat.
- Gebruik het apparaat niet voor andere doeleinden dan beschreven in deze handleiding.
- LET OP: heet oppervlak!



**Opmerking:** items gemarkeerd met het volgende symbool kunnen hoge temperaturen bereiken en moeten voorzichtig gehanteerd worden. Hete oppervlakken aanraken kan letsels veroorzaken.

- Plaats het apparaat niet op of in de buurt van een heet gasfornuis of alle soorten elektrische gasfornuizen en elektrische kookplaten.
- Plaats het apparaat niet op of in de buurt van brandbare materialen zoals een tafeldoek of gordijn.
- Laat het apparaat niet onbeheerd achter.
- Steek de stekker van het apparaat niet in het stopcontact en gebruik het bedieningspaneel niet met natte handen.

### 1.5 Let op

- Dit apparaat is uitsluitend bedoeld voor huishoudelijk gebruik. Het is niet bedoeld voor gebruik in keukens voor personeel of keukens van winkels, kantoren, boerderijen of andere werkomgevingen. Het is ook niet bedoeld om te worden

gebruikt door klanten in hotels, motels, bed and breakfasts of andere woonomgevingen.

- Probeer niet om het apparaat zelf te repareren, dit zal de garantie doen vervallen.
- Als het apparaat onjuist of voor professionele of semiprofessionele doeleinden wordt gebruikt of als het niet wordt gebruikt overeenkomstig de instructies in de gebruikershandleiding, vervalt de garantie en aanvaardt de fabrikant geen aansprakelijkheid voor veroorzaakte schade.
- Gebruik het apparaat niet als het gevallen is of op een andere manier beschadigd werd of als het netsnoer of de stekker beschadigd zijn. Breng in geval van beschadiging, het apparaat naar een werkplaats voor reparatie van elektrische apparaten voor nazicht en laat het indien nodig repareren.
- Plaats en gebruik het apparaat altijd op een droog, stabiel, vlak en horizontaal oppervlak.
- Raak de stekker niet aan met natte of vochtige handen.
- Trek na gebruik de stekker altijd uit het stopcontact.
- Het te bereiden voedsel kan verbranden, gebruik het tosti ijsel daarom niet in de buurt van of onder brandbare materialen zoals gordijnen.
- Laat het apparaat ongeveer 30 minuten afkoelen na het bereiden van eten voordat u het aanraakt of schoonmaakt.
- Dit apparaat is alleen geschikt voor het maken van tosti's. Verwarm geen ander voedsel met dit apparaat.

### 1.6 Aansprakelijkheid van de fabrikant

De fabrikant ziet af van enige aansprakelijkheid voor letsels van personen of materiële schade als gevolg van:

- Het gebruik van het apparaat voor andere dan de bedoelde toepassingen.
- Het niet hebben gelezen van de gebruikershandleiding.
- Knoeien met een deel van het apparaat.
- Het gebruiken van niet originele reserveonderdelen.

- Het niet naleven van de veiligheidsinstructie.

### 1.7 Verwijdering



Het symbool van de doorgekruiste vuilniscontainer betekent dat dit product niet met het gewone huisvuil mag worden weggegooid. Elektronische en elektrische apparatuur die niet is opgenomen in het selectieve afvalsorteringsproces is potentieel gevaarlijk voor het milieu en de menselijke gezondheid vanwege de aanwezigheid van gevaarlijke stoffen. Voer deze op verantwoorde wijze af bij een erkend afvalverwerkings- of recyclingbedrijf.

#### Alleen voor landen in de EG

Gooi geen elektrisch gereedschap bij het huisvuil. Volgens de Europese richtlijn 2012/19/EU voor Afgedankte Elektrische en Elektronische Apparatuur en de implementatie daarvan in nationaal recht, moet elektrisch gereedschap dat niet meer bruikbaar is, apart worden ingezameld en op een milieuvriendelijke wijze worden verwerkt.

## 2 Beschrijving



### 2.1 Productbeschrijving (Fig. A)

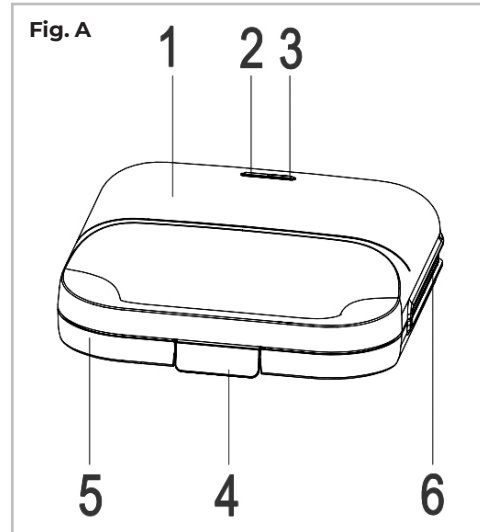

- 1 Behuizing**
- 2 Aan/uit-controlelampje (rood)**
- 3 Temperatuurcontrolelampje (groen)**
- 4 Vergrendeling**
- 5 Handvat**
- 6 Tostiplaat**

Model nr:	AHSI01BK, AHSI01BG
Spanning:	220-240V~50-60Hz
Ingangsvermogen:	1000W
Stroomverbruik uitgeschakeld:	0 W
Beveiligingsklasse:	Klasse I

## 3 Gebruik



Verwijder al het verpakkingsmateriaal vóór het eerste gebruik. Verwijder alle stickers of etiketten (indien aanwezig) van het apparaat. Maak het apparaat grondig schoon vóór het eerste gebruik, zoals aangegeven in het hoofdstuk reiniging.

### 3.1 Voorbereiden voor het eerste gebruik

1. Neem het apparaat uit de doos. Verwijder de stickers, beschermfolie of plastic van en uit het apparaat.
2. Veeg, voordat u het apparaat voor de eerste keer gebruikt, alle onderdelen schoon met een vochtige doek. Gebruik hierbij nooit schuurmiddelen.
3. Plaats het apparaat op een vlakke, stabiele, schone, droge en warmtebestendige ondergrond.
4. Steek de stekker in het stopcontact. Het apparaat zal automatisch aanschakelen en de indicatielampjes (2 & 3) zullen tegelijkertijd oplichten.
5. Verwarm het apparaat een of twee keer op om de resten van het productieproces weg te branden. Zorg voor gepaste ventilatie als u dit doet (door bijvoorbeeld een raam te openen).

### 3.2 Het apparaat gebruiken

**Let op:** het apparaat is uitgerust met een antiaanbakoppervlak. Gebruik geen puntig of hard keukengerei - zoals metalen spatels - om voedsel van de platen (6, 7 of 8) te verwijderen. Dit zou de antiaanbaklaag beschadigen. Gebruik in plaats daarvan altijd spatels van hout of kunststof.

#### Tosti bakken

1. Plaats het tosti-ijzer op een stabiele ondergrond en sluit het deksel (1) met de vergrendeling (4).
2. Steek de stekker in het stopcontact. Het apparaat schakelt automatisch in. De stroomindicatielampjes (2 & 3) branden samen.
3. Wacht tot het apparaat is opgewarmd en het groene controlelampje (3) uitgaat, het rode lampje blijft branden.
4. Open de vergrendeling en til het deksel (1) aan het handvat (5) omhoog en bestrijk de hete tostiplaten (6) lichtjes met boter, margarine of olie die geschikt is om te roosteren. Het apparaat is nu klaar voor het roosteren van broodjes.
5. Leg de voorbereide tostihelften op de onderste platen (6). Doe niet te veel vulling in de tosti's anders kan het tosti ijzer niet meer dicht.

6. Sluit het deksel (1) en laat de sluiting (4) zakken tot deze vastklikt.
7. Til na twee a drie minuten het deksel op aan het handvat (5) om de kleur van de broodjes te controleren.
8. Er is 4 tot 5 minuten roostertijd nodig. Rooster de broodjes tot ze de kleur van uw voorkeur hebben. De gewenste kleur kan worden verkregen door de roostertijd te variëren. Het resultaat kan variëren van goudbruin tot knapperig bruin geroosterde broodjes.
9. Verwijder de geroosterde boterhammen zodra ze gaar zijn met een houten of plastic spatel.
10. Houd na het verwijderen van de boterhammen het apparaat gesloten zodat de warmte in het apparaat blijft voor de volgende boterham. Wacht tot de klaar-indicator (3) groen brandt en leg dan de volgende boterham erin.
11. Als u klaar bent, haalt u de stekker uit het stopcontact. Open het apparaat en laat het volledig afkoelen.

## 4 Reiniging en onderhoud



Dompel de machine niet onder in water of andere vloeistoffen maar gebruik een vochtige doek om dit onderdeel schoon te maken.

Gebruik nooit schuursponsjes, schurende schoonmaakmiddelen of agressieve vloeistoffen zoals alcohol, benzine of aceton om het apparaat schoon te maken.

### 4.1 Reiniging / Opslag

#### Snelle handmatige reiniging.

1. Haal de stekker van het apparaat uit het stopcontact.
2. Alvorens het schoonmaken, laat de machine volledig afkoelen.
3. Reinig het apparaat na elk gebruik om olie en tostiresten te verwijderen, omdat het vuil anders aan de platen (6) kan blijven kleven.

4. Gebruik een zachte doek of een vochtige spons met een beetje schoonmaakmiddel om de buitenkant en de platen van het apparaat schoon te maken. Zorg ervoor dat er geen vocht, olie of vet in het apparaat kan komen.
5. Gebruik geen schurende sponzen of schoonmaakmiddelen, staalwol of metalen voorwerpen om de binnen- of buitenkant van het apparaat schoon te maken.

	Spoelen	Vaatwasser	Vochtige doek
Machine	x	x	√
Tostiplates	x	x	√

### Opslag

1. Laat het apparaat volledig afkoelen voordat je het opbergt.
2. Wikkel het snoer om de opslag van het netsnoer onder het apparaat.
3. Bewaar het apparaat op een droge en veilige plaats die niet toegankelijk is voor kinderen wanneer u het niet gebruikt.

## 4.2 Probleemoplossing

PROBLEEM	MOGELIJKE OORZAAK	OPLOSSING
Het apparaat werkt niet.	De voeding wordt onderbroken.	Steek de stekker stevig in het stopcontact.
Het apparaat wil niet sluiten.	Tosti is te dik belegd.	Verwijder de tosti uit het tosti-ijzer en verwijder een beetje beleg tot de tosti makkelijker.

## Table des matières

<b>1</b>	<b>Consignes.....</b>	<b>16</b>
1.1	Utilisation prévue.....	16
1.2	Consignes générales de sécurité.....	16
1.3	Danger.....	16
1.4	Avertissement.....	16
1.5	Attention.....	17
1.6	Responsabilité du fabricant.....	17
1.7	Élimination.....	18
<b>2</b>	<b>Description.....</b>	<b>18</b>
2.1	Description du produit (Fig. A).....	18
<b>3</b>	<b>Utilisation.....</b>	<b>18</b>
3.1	Préparation à la première utilisation.....	19
3.2	Utiliser l'appareil.....	18
<b>4</b>	<b>Nettoyage et entretien.....</b>	<b>19</b>
4.1	Nettoyage/rangement.....	19
4.2	Résolution des problèmes.....	20

## 1 Consignes



Ce mode d'emploi fait partie intégrante de l'appareil et doit de ce fait être disponible et à portée de main de l'utilisateur pendant la totalité de la durée de vie de l'appareil.

### 1.1 Utilisation prévue

L'appareil à croque-monsieur est uniquement utilisé pour préparer des gaufres et des croque-monsieur. Toute autre utilisation comporte un risque d'accident grave pour l'utilisateur. L'appareil à croque-monsieur est uniquement prévu pour une utilisation domestique et n'est pas adapté à une utilisation dans un contexte commercial.

### 1.2 Consignes générales de sécurité

- Lire ces consignes attentivement avant toute utilisation, et les conserver dans un endroit sûr.
- Les symboles suivants sont utilisés dans le mode d'emploi ou sur le produit :

**CE** Les lettres « CE » figurent sur de nombreux produits vendus sur le marché interne étendu de l'Espace économique européen (EEE). Elles signalent que les produits vendus au sein de l'EEE sont conformes aux exigences strictes de sécurité, de santé et de protection de l'environnement.



Le signe « attention : surface chaude » est une indication de danger qui est représentée et peut être vue dans des lieux où des personnes doivent être prévenues de surfaces chaudes. Cette mention est un avertissement signalant le danger de surfaces chaudes.



Symbole de masse. Cet appareil est classifié en classe de protection I et doit être relié à une prise mise à la terre.



Le symbole de la poubelle barrée indique que le produit ne peut être jeté avec les ordures ménagères ordinaires. Les appareils électriques et électroniques non collectés dans le processus de tri des déchets, sont potentiellement dangereux pour l'environnement et la santé humaine en raison de la présence de matières dangereuses. Éliminez-les de manière responsable en les apportant à une entreprise de traitement des déchets ou de recyclage reconnue.

### 1.3 Danger

- Ne pas poser l'appareil ou la fiche dans l'eau ou un autre liquide. Si l'appareil tombe à l'eau inopinément, débranchez-le immédiatement et faites-le réviser par une personne qualifiée avant de le réutiliser. Le non-respect de cette consigne peut causer une électrocution fatale !
- Ne jamais toucher l'intérieur de l'appareil en fonctionnement.
- Ne jamais immerger l'appareil dans l'eau ou un autre liquide et ne pas le rincer sous l'eau du robinet.

### 1.4 Avertissement

- Vérifier que la tension marquée sur votre appareil corresponde à la tension du réseau électrique sur place avant de brancher l'appareil.
- Ne pas utiliser l'appareil si la fiche, le cordon ou l'appareil sont endommagés.
- Si le cordon est endommagé, celui-ci doit être remplacé par le fabricant, son représentant assurant l'entretien ou une autre personne qualifiée, pour éviter tout danger.
- Cet appareil peut être utilisé par des enfants âgés de 8 ans et plus, ainsi que par des personnes ayant des capacités physiques, sensorielles ou mentales réduites, ou un manque d'expérience et de connaissances, si elles sont sous surveillance ou ont reçu des instructions concernant l'utilisation sécurisée de l'appareil et comprennent les dangers impliqués. Les enfants ne doivent pas jouer avec l'appareil. Le nettoyage et

l'entretien de l'appareil ne doivent pas être effectués par des enfants, sauf s'ils ont plus de 8 ans et sont surveillés.

- Tenir l'appareil et le cordon hors de portée des enfants de moins de 8 ans.
- Tenir le cordon éloigné des surfaces chaudes.
- Brancher l'appareil uniquement sur une prise mise à la terre. Vérifiez toujours que la fiche soit bien positionnée dans la prise.
- Cet appareil n'est pas prévu pour un fonctionnement sur une minuterie externe ou un système de commande à distance séparé.
- Ne pas poser l'appareil contre un mur ou contre d'autres appareils. Laisser un vide d'au moins 10 cm derrière l'appareil et sur les côtés et de 10 cm au-dessus de l'appareil. Ne rien poser sur l'appareil.
- Ne pas utiliser l'appareil à d'autres fins que celles décrites dans ce mode d'emploi.
- ATTENTION : surface chaude !



**Remarque :** les produits portant le symbole suivant peuvent atteindre des températures élevées et doivent être manipulés avec soin. Toucher des surfaces chaudes peut causer des blessures.

- Ne pas poser l'appareil sur ou près d'une gazinière chaude ou toute cuisinière ou plaque électrique.
- Ne pas poser l'appareil sur ou près de matières inflammables, comme une nappe ou un rideau.
- Ne pas laisser l'appareil sans surveillance.
- Ne pas brancher l'appareil ou utiliser le panneau de commande les mains mouillées.

### 1.5 Attention

- Cet appareil est uniquement prévu pour une utilisation domestique. Il n'est pas adapté à une utilisation dans les cuisines du personnel ou des magasins, des bureaux, des fermes ou d'autres environnements de travail. Il n'est pas non plus prévu pour une utilisation par les clients d'hôtels, de motels, de chambres d'hôtes ou d'autres établissements d'hébergement.

- Ne pas essayer de réparer l'appareil vous-même, cela annulerait la garantie.
- Si l'appareil est utilisé incorrectement ou à des fins semi-professionnelles ou professionnelles, ou s'il n'est pas utilisé conforme aux consignes dans le mode d'emploi, la garantie est annulée et le fabricant n'acceptera aucune responsabilité pour les dommages causés.
- Ne pas utiliser l'appareil s'il est tombé ou endommagé d'une autre manière ou si le cordon ou la fiche sont endommagés. En cas de dommages, apporter l'appareil dans un atelier de réparation d'appareils électriques pour révision et le faire réparer, le cas échéant.
- Toujours poser et utiliser l'appareil sur une surface sèche, stable, plane et horizontale.
- Ne pas toucher la fiche les mains mouillées ou humides.
- Toujours débrancher l'appareil après utilisation.
- Les aliments à préparer peuvent brûler, ne pas utiliser cet appareil à croque-monsieur près ou sous des matières inflammables tels que des rideaux.
- Laisser l'appareil refroidir environ 30 minutes après la préparation avant de le toucher ou nettoyer.
- Cet appareil est uniquement prévu pour la préparation de croque-monsieur. Ne pas chauffer d'autres aliments dans cet appareil.

### 1.6 Responsabilité du fabricant

Le fabricant refuse toute responsabilité pour les blessures physiques ou les dommages matériels causés par :

- L'utilisation de l'appareil à d'autres fins que celles prévues.
- La non-lecture du mode d'emploi.
- Le bricolage sur une partie de l'appareil.
- L'utilisation de pièces de rechange non-originales.
- Le non-respect des consignes de sécurité.

## 1.7 Élimination



Le symbole de la poubelle barrée indique que le produit ne peut être jeté avec les ordures ménagères ordinaires. Les appareils électriques et électroniques non collectés dans le processus de tri des déchets, sont potentiellement dangereux pour l'environnement et la santé humaine en raison de la présence de matières dangereuses. Éliminez-les de manière responsable en les apportant à une entreprise de traitement des déchets ou de recyclage reconnue.

### Uniquement pour les pays de l'EEE

Ne pas jeter les appareils électriques avec les ordures ménagères. Conformément à la directive européenne 2012/19/UE concernant les déchets électriques et électroniques et sa transposition dans le droit national, les outils électriques en fin de vie doivent être collectés séparément et traités de manière écologique.

## 2 Description



### 2.1 Description du produit (Fig. A)

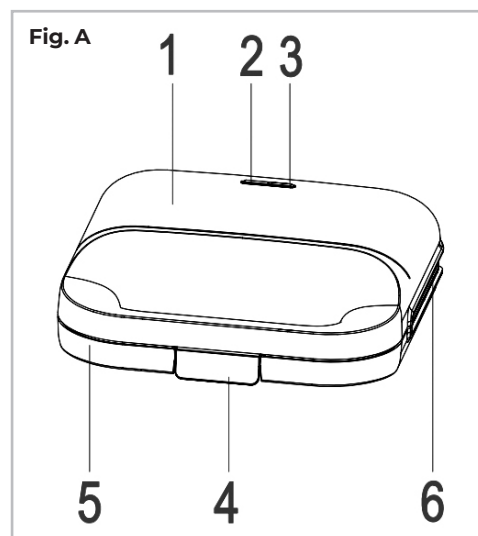

- 1 Boîtier
- 2 Indicateur on/off (rouge)
- 3 Indicateur de température (vert)
- 4 Verrouillage
- 5 Poignée
- 6 Plaque à croque-monsieur

N° modèle : AHSI01BK, AHSI01BG  
 Tension : 220-240V~50-60Hz  
 Puissance d'entrée : 1000 W  
 Consommation d'énergie éteinte : 0 W  
 Classe de sécurité : Classe I

## 3 Utilisation



Retirer toutes les matières d'emballage avant la première utilisation. Enlever toutes les étiquettes ou tous les autocollants (si présents) de l'appareil. Nettoyer l'appareil à fond avant la première utilisation, comme indiqué au chapitre Nettoyage.

### 3.1 Préparation à la première utilisation

1. Sortir l'appareil du carton. Enlever les autocollants, le film de protection ou le plastic autour de et dans l'appareil.
2. Avant la première utilisation de l'appareil, nettoyer toutes les pièces avec un chiffon humide. Ne jamais utiliser de produits abrasifs.
3. Poser l'appareil sur une surface plane, stable, propre et résistante à la chaleur.
4. Brancher la fiche sur la prise. L'appareil s'allumera automatiquement et les indicateurs (2 et 3) s'allumeront en même temps.
5. Faire chauffer l'appareil une ou deux fois pour brûler les restes éventuels du processus de production. Assurez une ventilation suffisante (par exemple, en ouvrant une fenêtre).

### 3.2 Utiliser l'appareil

**Attention :** L'appareil est équipé d'un revêtement antiadhésif. Ne pas utiliser d'ustensiles de cuisine pointus ou durs - tels que les spatules métalliques - pour enlever

les aliments des plaques (6, 7 ou 8). Ils endommageraient le revêtement antiadhésif. Toujours utiliser des spatules en bois ou en plastique.

### Faire des croque-monsieur

1. Poser l'appareil à croque-monsieur sur une surface stable et fermer le couvercle (1) avec le verrouillage (4).
2. Brancher la fiche sur la prise. L'appareil s'allume automatiquement. Les deux indicateurs de courant (2 et 3) sont allumés
3. Attendre le chauffage de l'appareil, l'indicateur vert (3) s'éteint, seul l'indicateur rouge reste allumé.
4. Soulever le verrouillage et le couvercle (1) à l'aide de la poignée (5) et beurrez ou huile légèrement les plaques à croque-monsieur chaudes (6) avec un produit adapté à la cuisson. L'appareil est prêt pour faire griller des tartines.
5. Poser les moitiés de croque-monsieur préparées sur les plaques inférieures (6). Ne garnissez pas trop les croque-monsieur, pour pouvoir fermer le couvercle.
6. Fermer le couvercle (1) et laisser descendre la fermeture (4) jusqu'au « clic ».
7. Après deux à trois minutes, soulever le couvercle à l'aide la poignée (5) pour vérifier la coloration des tartines.
8. La durée de cuisson est de 4 à 5 minutes. Faire cuire les tartines jusqu'à obtention de la coloration souhaitée. La coloration souhaitée peut être obtenue en variant la durée de cuisson. Le résultat peut varier de tartines dorées à croustillantes et marron.
9. Enlever les tartines grillées dès qu'elles sont cuites, utiliser une spatule en bois ou en plastique.
10. Après avoir enlevé les tartines, refermer immédiatement l'appareil pour conserver la chaleur pour une tournée de tartines suivante. Attendre que l'indicateur « prêt » (3) passe au vert pour poser la tartine suivante.
11. Quand vous êtes prêt(e), débrancher l'appareil. Ouvrir l'appareil et le laisser refroidir complètement.

## 4 Nettoyage et entretien



Ne pas immerger l'appareil dans l'eau ou d'autre liquides, utiliser une chiffon humide pour nettoyer cette pièce.

Ne jamais utiliser d'éponge à récurer, de produits de nettoyage abrasifs ou de liquides agressifs tels que l'alcool, l'essence ou l'acétone pour nettoyer l'appareil.

### 4.1 Nettoyage/rangement

#### Nettoyage manuel rapide.

1. Débrancher l'appareil.
2. Laisser refroidir totalement l'appareil avant tout nettoyage.
3. Nettoyer l'appareil après chaque utilisation pour éliminer les restes de croque-monsieur et d'huile, pour éviter que les salissures ne s'incrustent dans les plaques (6).
4. Utiliser un chiffon doux ou une éponge humide avec un peu de produit de nettoyage pour nettoyer l'extérieur et les plaques de l'appareil. Vous assurer que l'huile, l'humidité ou la graisse ne peuvent pénétrer dans l'appareil.
5. Ne pas utiliser d'éponge ou de produits abrasifs, de la laine d'acier ou des outils métalliques pour nettoyer l'intérieur ou l'extérieur de l'appareil.

	Rincer	Lave-vaisselle	Chiffon humide
Appareil	x	x	√
Plaques à croque-monsieur	x	x	√

#### Rangement

1. Laisser l'appareil refroidir complètement avant de le ranger.
2. Enroulez le cordon à l'endroit prévu à cet effet sous l'appareil.

3. Ranger l'appareil dans un endroit sec et sûr, non accessible aux enfants quand vous ne l'utilisez pas.

#### 4.2 Résolution des problèmes

PROBLÈME	CAUSE POSSIBLE	SOLUTION
L'appareil ne fonctionne pas.	L'alimentation est interrompue.	Bien enfoncer la fiche dans la prise.
L'appareil ne ferme pas.	Les croque-monsieur sont trop garnis	Enlever le croque-monsieur de l'appareil et retirer un peu de garniture pour pouvoir fermer l'appareil facilement.

## Inhalt

<b>1</b>	<b>Anleitung</b> .....	<b>22</b>
1.1	Bestimmungsgemäße Verwendung.....	22
1.2	Allgemeine Sicherheitshinweise.....	22
1.3	Gefahr.....	22
1.4	Warnhinweis.....	22
1.5	Achtung.....	23
1.6	Haftung des Herstellers.....	24
1.7	Entsorgung.....	24
<b>2</b>	<b>Beschreibung</b> .....	<b>24</b>
2.1	Produktbeschreibung (Abb. A).....	24
<b>3</b>	<b>Gebrauch</b> .....	<b>25</b>
3.1	Vorbereitung für die erste Verwendung.....	25
3.2	Benutzung des Geräts.....	25
<b>4</b>	<b>Reinigung und Wartung</b> .....	<b>26</b>
4.1	Reinigung / Aufbewahrung.....	26
4.2	Fehlersuche.....	26

## 1 Anleitung



Diese Betriebsanleitung ist Bestandteil des Geräts und muss daher während der gesamten Lebensdauer des Geräts vollständig und in Reichweite des Benutzers aufbewahrt werden.

### 1.1 Bestimmungsgemäße Verwendung

Das Sandweicheisen wird ausschließlich für die Zubereitung von Sandwiches verwendet. Jede andere Verwendung birgt die Gefahr schwerer Unfälle für den Benutzer. Das Sandweicheisen ist nur für den privaten Gebrauch bestimmt und nicht für den gewerblichen Einsatz geeignet.

### 1.2 Allgemeine Sicherheitshinweise

- Lesen Sie diese Anleitung vor dem Gebrauch sorgfältig durch und bewahren Sie sie an einem sicheren Ort auf.
- Die folgenden Symbole werden in der Bedienungsanleitung oder auf dem Produkt verwendet:

**CE** Die Buchstaben „CE“ erscheinen auf vielen Produkten, die im erweiterten Binnenmarkt des Europäischen Wirtschaftsraums (EWR) verkauft werden. Sie weisen daraufhin, dass die im EWR verkauften Produkte hohen Sicherheits-, Gesundheits- und Umweltschutzanforderungen entsprechen.



Das Zeichen „Achtung: Heiße Oberfläche“ ist ein Gefahrensymbol, das an Stellen angebracht und sichtbar ist, an denen Personen vor heißen Oberflächen gewarnt werden müssen. Dieser Hinweis soll vor den Gefahren von heißen Oberflächen warnen.



Erdungssymbol. Dieses Gerät ist in Schutzklasse I eingestuft und muss an eine geerdete Steckdose angeschlossen werden.



Das Symbol der durchgestrichenen Mülltonne bedeutet, dass dieses Produkt nicht mit dem normalen Hausmüll entsorgt werden darf. Elektronische und elektrische Geräte, die nicht der selektiven Mülltrennung zugeführt werden, sind aufgrund des Vorhandenseins von Gefahrstoffen potenziell gefährlich für die Umwelt und die menschliche Gesundheit. Entsorgen Sie sie verantwortungsvoll bei einem zugelassenen Abfallverwertungs- oder Recyclingunternehmen.

### 1.3 Gefahr

- Legen Sie das Gerät oder den Stecker nicht in Wasser oder in eine andere Flüssigkeit. Sollte das Gerät dennoch versehentlich in Wasser fallen, ziehen Sie sofort den Netzstecker und lassen Sie es von einer qualifizierten Person überprüfen, bevor Sie es wieder benutzen. Die Nichtbeachtung kann zu einem tödlichen Stromschlag führen!
- Berühren Sie niemals das Innere des Geräts, während es in Betrieb ist.
- Tauchen Sie das Gerät niemals in Wasser oder eine andere Flüssigkeit ein und spülen Sie es nicht unter dem Wasserhahn ab.

### 1.4 Warnhinweis

- Vergewissern Sie sich, dass die auf dem Gerät angegebene Spannung mit der örtlichen Netzspannung übereinstimmt, bevor Sie das Gerät anschließen.
- Verwenden Sie das Gerät nicht, wenn der Stecker, das Netzkabel oder das Gerät selbst beschädigt ist.
- Wenn das Netzkabel beschädigt ist, muss es vom Hersteller, seinem Kundendienstmitarbeiter oder anderen qualifizierten Personen ersetzt werden, um Gefahren zu vermeiden.
- Dieses Gerät kann von Kindern ab 8 Jahren und von Personen mit eingeschränkten physischen, sensorischen oder geistigen Fähigkeiten oder mangelnder Erfahrung und Wissen benutzt werden, wenn sie beaufsichtigt werden oder eine Einweisung in den sicheren Gebrauch

des Geräts erhalten haben und die damit verbundenen Gefahren verstehen. Kinder dürfen nicht mit dem Gerät spielen.

Reinigung und Wartung des Geräts dürfen nicht von Kindern durchgeführt werden, es sei denn, sie sind älter als 8 Jahre und werden beaufsichtigt.

- Bewahren Sie das Gerät und das Netzkabel außerhalb der Reichweite von Kindern unter 8 Jahren auf.
- Halten Sie das Netzkabel von heißen Oberflächen fern.
- Schließen Sie das Gerät nur an eine geerdete Steckdose an. Achten Sie immer darauf, dass der Stecker richtig in die Steckdose eingesteckt ist.
- Dieses Gerät ist nicht für die Steuerung durch eine externe Zeitschaltuhr oder ein separates Fernbedienungssystem vorgesehen.
- Stellen Sie das Gerät nicht gegen eine Wand oder andere Geräte. Lassen Sie hinten und an den Seiten mindestens 10 cm und oberhalb des Geräts mindestens 10 cm Freiraum. Stellen Sie keine Gegenstände auf das Gerät.
- Verwenden Sie das Gerät nicht für andere Zwecke als die in dieser Anleitung beschriebenen.
- VORSICHT: Heiße Oberfläche!



**Hinweis:** Gegenstände, die mit dem folgenden Symbol gekennzeichnet sind, können hohe Temperaturen erreichen und müssen mit Vorsicht behandelt werden. Das Berühren von heißen Oberflächen kann zu Verletzungen führen.

- Stellen Sie das Gerät nicht auf oder in die Nähe eines heißen Gaskochers oder in die Nähe aller Arten von elektrischen Gaskochern und Elektrokochfeldern.
- Stellen Sie das Gerät nicht auf oder in die Nähe von brennbaren Materialien wie Tischdecken oder Vorhängen.
- Lassen Sie das Gerät nicht unbeaufsichtigt.
- Stecken Sie den Netzstecker des Geräts nicht mit nassen Händen ein und bedienen Sie das Bedienfeld ebenfalls nicht mit nassen Händen.

## 1.5 Achtung

- Dieses Gerät ist nur für den Hausgebrauch bestimmt. Es ist nicht für die Verwendung in Personalküchen oder Küchen von Geschäften, Büros, Landwirtschaftsbetrieben oder anderen Arbeitsumgebungen bestimmt. Es ist auch nicht für die Verwendung durch Kunden in Hotels, Motels, Pensionen oder anderen Wohnumgebungen bestimmt.
- Versuchen Sie nicht, das Gerät selbst zu reparieren, da dies zum Erlöschen der Garantie führt.
- Wenn das Gerät unsachgemäß oder für professionelle oder semiprofessionelle Zwecke verwendet wird oder wenn es nicht in Übereinstimmung mit den Anweisungen in der Bedienungsanleitung benutzt wird, erlischt die Garantie und der Hersteller übernimmt keine Haftung für entstandene Schäden.
- Verwenden Sie das Gerät nicht, wenn es heruntergefallen oder anderweitig beschädigt ist oder wenn das Netzkabel oder der Stecker defekt sind. Bringen Sie das Gerät im Falle einer Beschädigung zur Überprüfung in eine Elektrofachwerkstatt und lassen Sie es gegebenenfalls reparieren.
- Stellen und betreiben Sie das Gerät immer auf einer trockenen, stabilen, flachen und waagerechten Oberfläche.
- Berühren Sie den Stecker nicht mit nassen oder feuchten Händen.
- Ziehen Sie nach dem Gebrauch immer den Netzstecker.
- Die zuzubereitenden Speisen können anbrennen. Verwenden Sie das Sandwictheisen daher nicht in der Nähe von oder unter brennbaren Materialien wie Vorhängen.
- Lassen Sie das Gerät nach der Zubereitung von Speisen etwa 30 Minuten lang abkühlen, bevor Sie es berühren oder reinigen.
- Dieses Gerät ist nur für die Zubereitung von Sandwiches geeignet. Erhitzen Sie keine anderen Lebensmittel mit diesem Gerät.

## 1.6 Haftung des Herstellers

Der Hersteller lehnt jegliche Haftung für Personen- oder Sachschäden ab, die sich aus den folgenden Situationen ergeben:

- Verwendung des Geräts für andere als die vorgesehenen Anwendungen.
- Das Benutzerhandbuch nicht gelesen zu haben.
- Manipulationen an einem Teil des Geräts.
- Verwendung von Nicht-Original-Ersatzteilen.
- Nichteinhaltung der Sicherheitshinweise.

## 1.7 Entsorgung



Das Symbol der durchgestrichenen Mülltonne bedeutet, dass dieses Produkt nicht mit dem normalen Hausmüll entsorgt werden darf. Elektronische und elektrische Geräte, die nicht der selektiven Mülltrennung zugeführt werden, sind aufgrund des Vorhandenseins von Gefahrstoffen potenziell gefährlich für die Umwelt und die menschliche Gesundheit. Entsorgen Sie sie verantwortungsvoll bei einem zugelassenen Abfallverwertungs- oder Recyclingunternehmen.

Beim Kauf eines Neugerätes haben Sie das Recht, das entsprechende Altgerät an Ihren Händler zurückzugeben. Händler von Elektro- und Elektronikgeräten mit einer Verkaufsfläche von mindestens 400 qm sowie Lebensmittelhändler mit einer Verkaufsfläche von mindestens 800 qm, die regelmäßig Elektro- und Elektronikgeräte verkaufen, sind außerdem verpflichtet, Altgeräte unentgeltlich zurückzunehmen, auch ohne dass ein Neugerät gekauft wird, wenn die Altgeräte in keiner Abmessung größer sind als 25 cm. Client Name bietet Ihnen Rücknahmemöglichkeiten direkt in den Filialen und Märkten an. Informieren Sie sich auch bei Ihrem Händler über die Rücknahmemöglichkeiten vor Ort. Sofern Ihr Altgerät personenbezogene Daten enthält, sind Sie selbst für deren Löschung verantwortlich, bevor Sie es zurückgeben. Sofern dies ohne Zerstörung des Altgerätes möglich ist, entnehmen

Sie die alten Batterien oder Akkus sowie Lampen bevor Sie das Altgerät zur Entsorgung zurückgeben und führen Sie sie einer separaten Sammlung zu. Bei fest eingebauten Akkus ist bei der Entsorgung darauf hinzuweisen, dass das Gerät einen Akku enthält. Weitere Möglichkeiten zur Entsorgung des ausgedienten Produkts erfahren Sie bei Ihrer Gemeinde- oder Stadtverwaltung.

### Nur für EU-Länder

Entsorgen Sie Elektrowerkzeuge nicht im Hausmüll. Nach der europäischen Richtlinie 2012/19/EC über Elektro- und Elektronik-Altgeräte und ihrer Umsetzung in nationales Recht müssen Elektrowerkzeuge, die nicht mehr verwendet werden sollen, getrennt gesammelt und auf umweltgerechte Weise entsorgt werden.

## 2 Beschreibung



### 2.1 Produktbeschreibung (Abb. A)

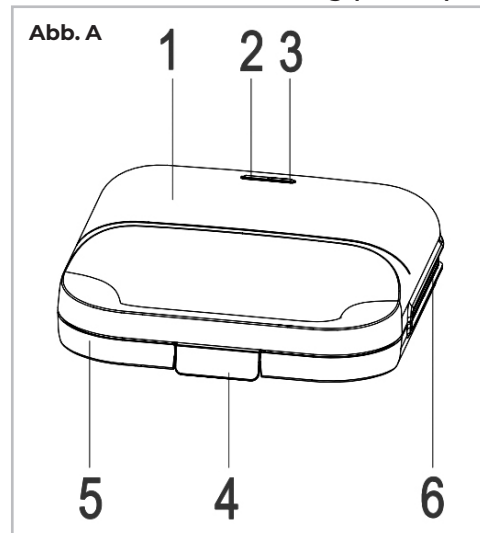

- 1 Gehäuse**
- 2 Ein-/Aus-Kontrollleuchte (rot)**
- 3 Temperaturkontrollleuchte (grün)**
- 4 Verriegelung**

## 5 Handgriff

## 6 Sandwichplatte

Modell-Nr.:	AHSI01BK, AHSI01BG
Spannung:	220-240V~50-60Hz
Eingangleistung:	1000 W
Stromverbrauch aus:	0 W
Sicherheitsklasse:	Klasse I

### 3 Gebrauch



Entfernen Sie vor dem ersten Gebrauch das gesamte Verpackungsmaterial. Entfernen Sie alle Aufkleber oder Etiketten (falls vorhanden) von dem Gerät. Reinigen Sie das Gerät vor dem ersten Gebrauch gründlich, wie im Kapitel „Reinigung“ beschrieben.

#### 3.1 Vorbereitung für die erste Verwendung

1. Nehmen Sie das Gerät aus dem Karton. Entfernen Sie Aufkleber, Schutzfolie oder Kunststoff vom und aus dem Gerät.
2. Wischen Sie vor dem ersten Gebrauch des Geräts alle Teile mit einem feuchten Tuch ab. Verwenden Sie dabei niemals Scheuermittel.
3. Stellen Sie das Gerät auf eine flache, stabile, saubere, trockene und hitzebeständige Oberfläche.
4. Stecken Sie den Netzstecker ein. Das Gerät schaltet sich automatisch ein und die Kontrollleuchten (2 & 3) leuchten gleichzeitig auf.
5. Erhitzen Sie das Gerät ein- oder zweimal, um die Rückstände des Herstellungsprozesses wegzubrennen. Sorgen Sie dabei für eine angemessene Belüftung (z. B. durch Öffnen eines Fensters).

#### 3.2 Benutzung des Geräts

**Vorsicht:** Das Gerät ist mit einer antihafbeschichteten Oberfläche ausgestattet. Verwenden Sie keine spitzen oder harten Küchenutensilien – wie z. B. Metallspatel – um Speisen von den Platten (6, 7 oder 8) zu entfernen. Dies würde die Antihafbeschichtung beschädigen.

Verwenden Sie stattdessen immer Spatel aus Holz oder Kunststoff.

#### Sandwich rösten

1. Stellen Sie das Sandwicheisen auf eine stabile Unterlage und schließen Sie den Deckel (1) mit der Verriegelung (4).
2. Stecken Sie den Netzstecker ein. Das Gerät schaltet sich automatisch ein. Die Netzkontrollleuchten (2 & 3) leuchten gemeinsam
3. Warten Sie, bis das Gerät aufgeheizt ist und die grüne Kontrolllampe (3) erlischt. Die rote Lampe bleibt an.
4. Öffnen Sie die Verriegelung und heben Sie den Deckel (1) am Handgriff (5) an und bestreichen Sie die heißen Sandwichplatten (6) leicht mit Butter, Margarine oder einem zum Rösten geeigneten Öl. Das Gerät ist nun bereit zum Rösten von Sandwiches.
5. Die vorbereiteten Sandwichhälften auf die unteren Platten (6) legen. Geben Sie nicht zu viel Füllung in die Sandwiches, sonst lässt sich das Sandwicheisen nicht mehr schließen.
6. Schließen Sie den Deckel (1) und senken Sie die Verriegelung (4), bis diese einrastet.
7. Nach zwei bis drei Minuten den Deckel am Handgriff (5) anheben, um die Farbe der Sandwiches zu prüfen.
8. Die Sandwiches haben eine Röstzeit von 4 bis 5 Minuten. Rösten Sie die Sandwiches, bis sie die von Ihnen gewünschte Farbe haben. Die gewünschte Farbe lässt sich durch Variieren der Röstzeit erzielen. Das Ergebnis kann von goldbraunen bis zu knusprig braunen gerösteten Sandwiches variieren.
9. Nehmen Sie die gerösteten Sandwiches mit einem Holz- oder Plastikspatel heraus, sobald sie gar sind.
10. Halten Sie das Gerät nach der Entnahme der Sandwich-Scheiben geschlossen, damit die Wärme für das nächste Sandwich im Gerät bleibt. Warten Sie, bis die Bereitschaftsanzeige (3) grün leuchtet, und legen Sie dann das nächste Sandwich ein.

- Wenn Sie fertig sind, ziehen Sie den Stecker aus der Steckdose. Öffnen Sie das Gerät und lassen Sie es vollständig abkühlen.

## 4 Reinigung und Wartung



Tauchen Sie das Gerät nicht in Wasser oder andere Flüssigkeiten, sondern verwenden Sie ein feuchtes Tuch, um das Gerät zu reinigen.

Verwenden Sie niemals Scheuerschwämme, Scheermittel oder aggressive Flüssigkeiten wie Alkohol, Benzin oder Aceton zur Reinigung des Geräts.

### 4.1 Reinigung / Aufbewahrung

#### Schnelle manuelle Reinigung.

- Trennen Sie den Netzstecker des Geräts von der Steckdose.
- Lassen Sie das Gerät vor der Reinigung vollständig abkühlen.
- Reinigen Sie das Gerät nach jedem Gebrauch, um Öl und Sandwichreste zu entfernen, da sonst Schmutz an den Platten (6) haften bleiben kann.
- Verwenden Sie ein weiches Tuch oder einen feuchten Schwamm mit etwas Spülmittel, um die Außenseite und die Platten des Geräts zu reinigen. Achten Sie darauf, dass keine Feuchtigkeit, Öl oder Fett in das Gerät eindringen kann.
- Verwenden Sie keine Scheuerschwämme oder Reinigungsmittel, Stahlwolle oder Metallgegenstände, um die Innen- oder Außenseite des Geräts zu reinigen.

	Spülen	Geschirrspüler	Feuchtes Tuch
Maschine	x	x	√
Sandwichplatten	x	x	√

#### Aufbewahrung

- Lassen Sie das Gerät vollständig abkühlen, bevor Sie es aufbewahren.
- Wickeln Sie das Kabel um die Aufbewahrung des Netzkabels unter dem Gerät.
- Bewahren Sie das Gerät an einem trockenen, sicheren und für Kinder unzugänglichen Ort auf, wenn es nicht benutzt wird.

### 4.2 Fehlersuche

PROBLEM	MÖGLICHE URSACHE	LÖSUNG
Das Gerät funktioniert nicht.	Die Stromzufuhr ist unterbrochen.	Stecken Sie den Netzstecker fest in die Steckdose.
Das Gerät lässt sich nicht schließen.	Das Sandwich ist zu dick belegt	Nehmen Sie das Sandwich aus dem Sandwichweiser und entfernen Sie ein wenig Belag, bis das Sandwich problemlos passt.



## DECLARATION OF CONFORMITY AHSI01BK, AHSI01BG Tosti-ijzer

- (EN) We declare under our sole responsibility that this product is in conformity with directive 2011/65/EU of the European parliament and of the council of 8 June on the restriction of the use of certain hazardous substances in electrical and electronic equipment is in conformity and accordance with the following standards and regulations:
- (NL) Wij verklaren onder onze exclusieve verantwoordelijkheid dat dit product conform Richtlijn 2011/65/EU van het Europees parlement en de Raad van 8 juni is betreffende de beperking van het gebruik van bepaalde gevaarlijke stoffen in elektrische en elektronische apparatuur en in overeenstemming is met de volgende standaarden en regelgeving:
- (FR) Nous déclarons, sous notre propre responsabilité, que ce produit est conforme à la Directive 2011/65/UE du Parlement et du conseil européens du 8 Juin relative à la limitation de l'utilisation de certaines substances dangereuses dans les équipements électriques et électroniques et qu'il est conforme aux normes et réglementations suivantes :
- (DE) Der Hersteller erklärt eigenverantwortlich, dass dieses Produkt der Direktive 2011/65/EU des Europäischen Parlaments und des Rats vom 8. Juni über die Einschränkung der Anwendung von bestimmten gefährlichen Stoffen in elektrischen und elektronischen Geräten entspricht und den folgenden Standards und Vorschriften entspricht:

We hereby confirm that the  
**Blue Toasted sandwich maker**  
**Model No: AHSI01BK, AHSI01BG**  
Serial number: 000000 – 000000

Conforms with the following applicable relevant version of the EU guidelines:

**2014/35/EU, 2014/30/EU, 2012/19/EU, 2011/65/EU & (EU) 2015/863, (EC) No 1275/2008 & (EU) No 801/2013, (EC) No 1935/2004**

In order to guarantee consistency, the following harmonized standards are well as national standards and stipulations has been applied:

**EN 60335-1:2012+A11:2014+A13:2017+A1:2019+A14:2019+A2:2019+A15:2021+A16:2023, EN IEC 60335-2-9:2023+A11:2023, EN 62233:2008, EN 61000-3-3:2013 + A1:2019 + A2:2021, EN IEC 55014-1:2021, EN IEC 55014-2:2021, EN IEC 61000-3-2:2019 + A1:2021**

This declaration of conformity is issued under the sole responsibility of the manufacturer:

Zwolle, 01-09-2025

H.G.F Rosberg  
CEO PTH Global B.V.

**PTH Global B.V. - Lingenstraat 6 - 8028 PM - Zwolle - The Netherlands**

**Produced by:** PTH Global B.V., Lingenstraat 6, 8028 PM Zwolle, NL  
**For:** Albert Heijn, Provincialeweg 11, 1506 MA Zaandam, NL

**blue**

2509-17