

blue



Föhn pro

Model no: AHHD02BE

Instruction manual
Gebruiksaanwijzing
Bedienungsanleitung
Mode d'emploi

Important information for the user
Belangrijke informatie voor de gebruiker
Wichtige Informationen für den Benutzer
Informations importantes pour l'utilisateur



Warnings / Waarschuwingen / Hinweise / Avertissements



Description / Beschrijving / Beschreibung / Descripción



Use / Gebruik / Anwendung / Utilisation



Cleaning and care / Reiniging en onderhoud / Reinigung und Wartung /
Nettoyage et entretien

Contents

| | | |
|----------|--|----------|
| 1 | Instructions..... | 4 |
| 1.1 | Intended use..... | 4 |
| 1.2 | General safety instructions..... | 4 |
| 1.3 | Danger..... | 4 |
| 1.4 | Warning..... | 4 |
| 1.5 | Caution..... | 5 |
| 1.6 | Manufacturer's liability..... | 5 |
| 1.7 | Disposal..... | 5 |
| 2 | Description..... | 6 |
| 2.1 | Product description | 6 |
| 3 | Use | 6 |
| 3.1 | Before first use..... | 6 |
| 3.2 | Operation..... | 6 |
| 4 | Cleaning, storage and warranty..... | 7 |
| 4.1 | Cleaning | 7 |
| 4.2 | Storage..... | 7 |
| 4.3 | Troubleshooting | 7 |
| 4.4 | Warranty | 8 |

1 Instructions



This user manual is an integral part of the appliance and must therefore be kept in its entirety and within the user's reach for the whole working life of the appliance.

1.1 Intended use

This device is only suitable for drying hair. Any other use places the operator at risk of suffering a serious accident. The device is intended for personal use only and is not suitable for use in a commercial setting.

1.2 General safety instructions

- Read these instructions carefully before use and keep them in a safe place.
- The following symbols are used in this manual or on the product:



CE stands for "Conformité Européenne", which means "European Conformity". The CE marking indicates that the product meets the essential requirements of relevant European Union directives and regulations related to safety, health, environmental protection, and consumer protection..



Read the user manual.



Indoor use only.



WARNING
Do not use this appliance near bathtubs, showers, basins or other vessels containing water.



Double insulated for additional protection.



The symbol depicting a crossed-out rubbish bin means that this appliance should not be disposed of alongside regular household waste. Electronic and electrical equipment not included in the selective waste sorting process are potentially hazardous to the environment and to human health due to the presence of hazardous substances. They must be disposed of responsibly at an approved disposal or recycling facility.

1.3 Danger

- Do not put the appliance or the plug in water or any other liquid. However should the appliance accidentally fall into water, unplug the appliance immediately and have it checked by a qualified person before using it again. Non-observance could cause a fatal electric shock!
- Never immerse the appliance in water or any other liquid, nor rinse it under the tap.
- When the device is used in a bathroom, unplug it after use as the proximity of water presents a hazard, even when the device is switched off.

1.4 Warning

- Check if the voltage indicated on the device corresponds to your local mains voltage before connecting the device.
- Do not use the appliance if the plug, the mains cord or the appliance itself is damaged.
- If the supply cord is damaged, it must be replaced by the manufacturer, their service agent or similarly qualified persons in order to avoid danger.
- This device can be used by children aged 8 years and above and by persons with reduced physical, sensory, or mental capabilities, or lack of experience and knowledge, if they have been given supervision or instruction concerning use of the device in a safe way and understand the hazards involved. Children must not play with the device. Cleaning and user maintenance should not be carried out by children unless they

are older than 8 years of age and only then under supervision.

- Keep the appliance and its cord out of reach of children less than 8 years.
- Keep the mains cord away from hot surfaces.
- Do not use the appliance for any other purpose than those described in the user manual.
- Do not place the appliance on or near combustible materials such as a tablecloth or curtain.
- Do not let the appliance operate unattended.
- Do not plug the device into the socket or operate the device with wet hands.
- For additional safety, the installation of a residual current device (RCD) with a rated residual current not exceeding 30mA is recommended. Consult your installer.

1.5 Caution

- Do not attempt to repair the appliance yourself, otherwise the guarantee becomes invalid.
- If the appliance is used improperly or for professional or semi-professional purposes or if it is not used according to the instructions in the user manual, the guarantee becomes invalid and the manufacturer refuses any liability for damage caused.
- Do not use the appliance if it is dropped or otherwise damaged or if the cord or plug are damaged. In the case of damage, take the appliance to an electrical repair shop for examination and repair if necessary.
- Always place and use the appliance on a dry, stable, level and horizontal surface.
- Always unplug the appliance after use.
- This device is not intended for commercial use or use in a salon.
- Do not use any accessories or attachments other than those supplied with the device.
- Do not use outdoors.
- Do not drop or insert any objects into any opening as this may cause an electrical hazard.

- Do not spray aerosol products when the hair dryer is operation.
- Avoid allowing any part of the device to come into contact with the face, neck, ears, or scalp.
- Do not use the device on animals, wigs, or hairpieces made of synthetic material.

1.6 Manufacturer liability

The manufacturer declines any liability for damage to persons or property caused by:

- Use of the appliance other than the one envisaged.
- Not having read the user manual.
- Tampering with any part of the appliance.
- Use of non-original spare parts.
- Failure to comply with the safety instruction.

1.7 Disposal



The symbol depicting a crossed-out rubbish bin means that this appliance should not be disposed of alongside regular household waste. Electronic and electrical equipment not included in the selective waste sorting process are potentially hazardous to the environment and to human health due to the presence of hazardous substances. They must be disposed of responsibly at an approved disposal or recycling facility.

Only for EC countries

Do not dispose of power tools into domestic waste. According to the European Guideline 2012/19/EU for Waste Electrical and Electronic Equipment and its implementation into national right, power tools that are no longer usable must be collected separately and disposed of in an environmentally friendly way.

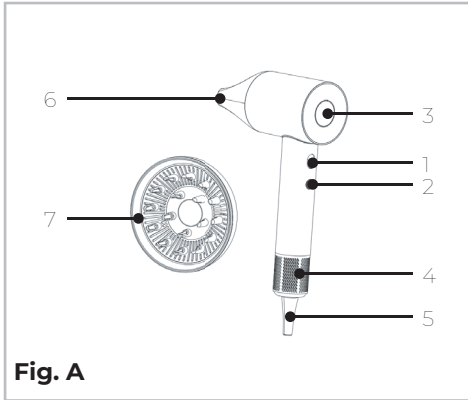
2 Description**2.1 Product description****Fig. A**

- 1 Airflow switch**
- 2 Temperature switch**
- 3 LED ring indicator**
- 4 Air intake cover**
- 5 Cord**
- 6 Concentrator**
- 7 Diffuser**

| | |
|---------------------------|-------------------|
| Model No.: | AHHD02BE |
| Voltage: | 220-240V; 50-60Hz |
| Input power: | 1600W |
| Power consumption standby | <0,09 W |
| IP Class: | IPX0 |
| Protection class: | Class II |

3 Use

Before first use remove all packing material. Remove any stickers or labels (if available) from the appliance.

3.1 Before first use

1. Wash and condition the hair as usual before using the device.
2. Towel dry the hair and comb it through.
3. Do not use hairspray or other flammable chemical hair products with the appliance.
4. Remove the device and accessories from the packaging. Remove all stickers, protective film, or bags from the device.
5. Fully unwind the cord and choose an attachment to be used.

3.2 Operation

Caution! Only use the attachments that come with the device. When using the device, the attachments will become very hot.

1. Select the desired attachment (6, 7) and attach it at the end of the hairdryer. It has a magnetic connection.
2. Plug the appliance into the power outlet.
3. Switch on the device by setting the airflow switch (1) to position 1 (I) or to position 2 (II).
4. Select the desired heat setting with the temperature switch (2). There are 3 possible modes (low (I), average (II) or high (III)). The LED ring (3) will light up red.
5. When the hair is dry, the hairstyle can be fixed by using the cool shot function. To do this, press the temperature switch (2) again and the LED ring (3) will light up blue. To return to a heat setting, it can be selected again by pressing the temperature switch (2) again.
6. To switch off the device, the airflow switch (1) must be set to '0'.

4 Cleaning, storage and warranty



4.1 Cleaning

- Unplug the device from the power outlet and let the device cool down.
- Wipe the housing of the device with a soft, damp cloth.
- Remove the attachment. It can be cleaned under the tap or in warm soapy water.
- Do not use aggressive abrasive or cleaning agents.
- Dry all parts thoroughly with a soft dry towel before using them again.
- If necessary, the air intake cover (4) can be removed. Clean the mesh with a brush or slightly damp cloth.

4.2 Storage

- Unplug the device from the power outlet and let the device cool down.
- Remove the attachment and wind up the cord. Secure it with the provided cable tie. Never wrap the cord around the machine as this could damage the cord.
- Never hang the device by the cord.
- Store the machine with accessories in the provided storage bag in a dry place.

4.3 Troubleshooting

| Problem | Possible cause | Solution |
|--|---|--|
| The device will not turn on. | The plug is not inserted into the power outlet. | Insert the plug of the device into the power outlet. |
| | The device is not switched on. | Switch the device on by setting the device to position '1' or '2'. |
| No or weak airflow from the machine. | The air inlet is blocked. | Ensure the device has a clear air inlet. |
| | | Make it dust-free if necessary. |
| Abnormally high air temperature. | The air inlet is blocked. | Ensure the device has a clear air inlet. |
| | | Make it dust-free if necessary. |
| Deformation or heating up of the cord. | The cord is damaged. | Stop using the machine and return it to the point of sale. |

4.4 Warranty

BLUE products are developed to the highest quality standards and are guaranteed free of defects in both materials and workmanship for the period lawfully stipulated starting from the date of original purchase. Should the product develop any failure during this period due to defective material and/or workmanship then contact the seller directly.

The following circumstances are excluded from the warranty:

- Repairs and/or modifications made or attempted to the machine by an unauthorised service centre
- Normal wear and tear
- The device has been abused, misused or improperly maintained
- Non-original spare parts have been used.

This constitutes the sole warranty made by company either expressed or implied. There are no other warranties expressed or implied which extend beyond the face hereof, herein, including the implied warranties of merchantability and fitness for a particular purpose. In no event shall the seller or supplier be liable for incidental or consequential damages. The dealers remedies shall be limited to repair or replacement of nonconforming units or parts.

The product and the user manual are subject to change. Specifications can be changed without further notice.

Inhoud

| | |
|--|-----------|
| 1 Instructies..... | 10 |
| 1.1 Bedoeld gebruik..... | 10 |
| 1.2 Algemene veiligheidsinstructies..... | 10 |
| 1.3 Gevaar | 10 |
| 1.4 Waarschuwing..... | 10 |
| 1.5 Let op..... | 11 |
| 1.6 Aansprakelijkheid van fabrikant..... | 11 |
| 1.7 Verwijdering | 11 |
| 2 Beschrijving..... | 12 |
| 2.1 Productomschrijving..... | 12 |
| 3 Gebruik..... | 12 |
| 3.1 Voor het eerste gebruik..... | 12 |
| 3.2 Bediening..... | 12 |
| 4 Reiniging, opslag en garantie | 13 |
| 4.1 Reiniging..... | 13 |
| 4.2 Opslag..... | 13 |
| 4.3 Probleemoplossing | 13 |
| 4.4 Garantie | 14 |

1 Instructies



Deze gebruikshandleiding maakt integraal deel uit van het apparaat en moet daarom volledig en binnen het bereik van de gebruiker worden bewaard gedurende de volledige levensduur van het apparaat.

1.1 Bedoeld gebruik

Dit apparaat is alleen geschikt om het haar te drogen. Elk ander gebruik vormt een risico op ernstige ongelukken voor de gebruiker. Het apparaat is uitsluitend bedoeld voor privégebruik en is niet geschikt voor gebruik in een commerciële omgeving.

1.2 Algemene veiligheidsinstructies

- Lees deze instructies aandachtig vóór gebruik en bewaar ze op een veilige plaats.
- De volgende symbolen worden gebruikt in de gebruiksaanwijzing of op het product:

CE CE staat voor “Conformité Européenne”, wat “Europese conformiteit” betekent. De CE-markering geeft aan dat het product voldoet aan de essentiële eisen van de van toepassing zijnde EU-richtlijnen en -verordeningen op het gebied van veiligheid, gezondheid, milieubescherming en consumentenbescherming.



Lees de gebruikershandleiding.



Uitsluitend voor gebruik binnenshuis.



WAARSCHUWING
Gebruik dit apparaat niet in de buurt van badkuipen, douches, wastafels of andere vaten die water bevatten.



Dubbel geïsoleerd voor extra veiligheid.



Het symbool van de doorgekruiste vuilniscontainer betekent dat dit product niet met het gewone huisvuil mag worden weggegooid. Elektronische en elektrische apparatuur die niet is opgenomen in het selectieve afvalsorteringsproces is potentieel gevaarlijk voor het milieu en de menselijke gezondheid vanwege de aanwezigheid van gevaarlijke stoffen. Voer deze op verantwoorde wijze af bij een erkend afvalverwerkings- of recyclingbedrijf.

1.3 Gevaar

- Leg het apparaat of de stekker niet in water of een andere vloeistof. Als het apparaat echter per ongeluk in water valt, trek de stekker dan onmiddellijk uit het stopcontact en laat het nakijken door een gekwalificeerd persoon voordat u het opnieuw gebruikt. Niet naleven kan een fatale elektrische schok veroorzaken!
- Dompel het apparaat nooit onder in water of een andere vloeistof en spoel het niet af onder de kraan.
- Wanneer het apparaat in de badkamer wordt gebruikt, dient u de stekker na het gebruik uit het stopcontact te halen aangezien de aanwezigheid van water een gevaar vormt, zelfs wanneer het apparaat uitgeschakeld is.

1.4 Waarschuwing

- Controleer of de spanning die op het apparaat wordt vermeld overeenstemt met uw netspanning ter plaatse voordat u het apparaat aansluit.
- Gebruik het apparaat niet als de stekker, het netsnoer of het apparaat zelf beschadigd is.
- Als het netsnoer beschadigd is, moet dit worden vervangen door de fabrikant, diens onderhoudsvertegenwoordiger of andere gekwalificeerde personen om gevaren te voorkomen.
- Dit apparaat mag worden gebruikt door kinderen vanaf 8 jaar en door personen met verminderde lichamelijke, zintuiglijke of geestelijke vermogens, of met een gebrek aan ervaring en

kennis, mits zij onder toezicht staan of geïnstrueerd zijn betreffende het veilig gebruik van het apparaat en de daaraan verbonden risico's begrijpen.

Kinderen mogen niet met het apparaat spelen. Reiniging en onderhoud door de gebruiker mogen niet door kinderen uitgevoerd worden, tenzij ze ouder dan 8 jaar zijn en onder toezicht staan.

- Houd het apparaat en het netsnoer buiten bereik van kinderen jonger dan 8 jaar.
- Houd het netsnoer uit de buurt van hete oppervlakken.
- Gebruik het apparaat niet voor andere doeleinden dan beschreven in deze handleiding.
- Plaats het apparaat niet op of in de buurt van brandbare materialen zoals een tafelkleed of gordijn.
- Laat het apparaat niet onbeheerd achter.
- Steek de stekker van het apparaat niet in het stopcontact en bedien het apparaat niet met natte handen.
- Voor aanvullende veiligheid wordt de installatie van een aardlekschakelaar (ALS) met een nominale lekstroom die niet groter is dan 30mA geadviseerd. Raadpleeg uw installateur.

1.5 Let op

- Probeer niet om het apparaat zelf te repareren, dit zal de garantie doen vervallen.
- Als het apparaat onjuist of voor professionele of semiprofessionele doeleinden wordt gebruikt of als het niet wordt gebruikt overeenkomstig de instructies in de gebruikershandleiding, vervalt de garantie en aanvaardt de fabrikant geen aansprakelijkheid voor veroorzaakte schade.
- Gebruik het apparaat niet als het gevallen is of op een andere manier beschadigd werd of als het netsnoer of de stekker beschadigd zijn. Breng in geval van beschadiging, het apparaat naar een werkplaats voor reparatie van elektrische apparaten voor nazicht en laat het indien nodig repareren.

- Plaats en gebruik het apparaat altijd op een droog, stabiel, vlak en horizontaal oppervlak.
- Trek na gebruik de stekker altijd uit het stopcontact.
- Dit apparaat is niet bedoeld voor commercieel gebruik of gebruik in een salon.
- Gebruik geen andere accessoires of hulpstukken anders dan die bij het apparaat zijn meegeleverd.
- Vermijd dat enig deel van het apparaat in contact komt met het gezicht, de nek, de oren of de hoofdhuid.
- Gebruik het apparaat niet op dieren, pruiken of haarstukken gemaakt van een synthetisch materiaal.
- Gebruik het apparaat niet buitenshuis.
- Laat het apparaat niet vallen en steek geen voorwerpen in openingen; dit kan een elektrisch gevaar veroorzaken.
- Gebruik geen spuitbussen terwijl de haardroger in werking is.

1.6 Aansprakelijkheid van de fabrikant

De fabrikant ziet af van enige aansprakelijkheid voor letsels van personen of materiële schade als gevolg van:

- Het gebruik van het apparaat voor andere dan de bedoelde toepassingen.
- Het niet hebben gelezen van de gebruikershandleiding.
- Knoeien met een deel van het apparaat.
- Het gebruiken van niet originele reserveonderdelen.
- Het niet naleven van de veiligheidsinstructie.

1.7 Verwijdering



Het symbool van de doorgekruiste vuilniscontainer betekent dat dit product niet met het gewone huisvuil mag worden weggegooid. Elektronische en elektrische apparatuur die niet is opgenomen in het selectieve afvalsorteringsproces is potentieel gevaarlijk voor het milieu en de menselijke gezondheid vanwege de aanwezigheid van gevaarlijke stoffen. Voer deze op

verantwoorde wijze af bij een erkend afvalverwerkings- of recyclingbedrijf.

Alleen voor landen in de EG

Gooi geen elektrisch gereedschap bij het huisvuil. Volgens de Europese richtlijnen 2012/19/EU voor Afdankte Elektrische en Elektronische apparatuur en de implementatie daarvan in nationaal recht, moet elektrisch gereedschap dat niet meer bruikbaar is, apart worden ingezameld en op een milieuvriendelijke wijze worden verwerkt.

2 Beschrijving



2.1 Productomschrijving

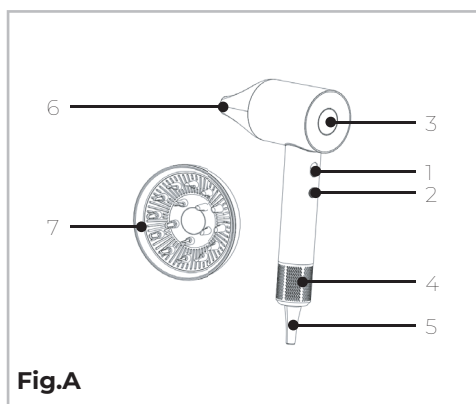

Fig.A

- 1 Luchtstroomschakelaar**
- 2 Temperatuurschakelaar**
- 3 LED-ringindicator**
- 4 Luchtinlaatcover**
- 5 Snoer**
- 6 Concentrator**
- 7 Diffuser**

| | |
|-----------------------------|------------------|
| Model nr.: | AHHD02BE |
| Spanning: | 220-240V;50-60Hz |
| Ingangsvermogen: | 1600W |
| Stroomverbruik in stand-by: | <0,09 W |
| IP klasse: | IPX0 |
| Beveiligingsklasse: | Class II |

3 Gebruik



Verwijder al het verpakkingsmateriaal vóór het eerste gebruik. Verwijder alle stickers of etiketten (indien aanwezig) van het apparaat.

3.1 Voor het eerste gebruik

1. Was en verzorg het haar zoals gewoonlijk alvorens het gebruik van het apparaat.
2. Maak het haar handdoekdroog en kam het door.
3. Gebruik geen haarlak of andere ontvlambare chemische haarproducten in combinatie met het apparaat.
4. Haal het apparaat en de accessoires uit de verpakking.
5. Rol het snoer volledig uit en kies een opzetstuk welke gebruikt gaat worden.

3.2 Bediening

Let op! Gebruik alleen de opzetstukken welke bij het apparaat zijn meegeleverd. Bij het gebruik van het apparaat zullen de opzetstukken erg heet worden.

1. Kies het gewenste opzetstuk (6, 7) en bevestig dit aan het uiteinde van de haardroger. Het opzetstuk wordt magnetisch bevestigd.
2. Steek de stekker van het apparaat in het stopcontact.
3. Schakel het apparaat in door de luchtstroomschakelaar (1) in stand 1(☺) of in stand 2(☺☺) te zetten.
4. Selecteer de gewenste warmtestand met de temperatuurschakelaar (2). Hierbij zijn 3 standen mogelijk (laag ☺, gemiddeld ☺☺ of hoog ☺☺☺). De LED-ring (3) zal hierbij rood oplichten.
5. Als het haar droog is, kan het kapsel worden gefixeerd door de koudeluchtstand te gebruiken. Hierbij moet er nogmaals op de temperatuurschakelaar (2) worden gedrukt en zal de LED-ring (3) blauw oplichten. Om weer terug te gaan naar een warmtestand, kan deze weer worden

geselecteerd door nogmaals op de temperatuurschakelaar (2) te drukken.

6. Om het apparaat uit te zetten dient de luchtstroomschakelaar (1) in stand '0' gezet te worden.

4 Reiniging, opslag en garantie



4.1 Reiniging

- Haal de stekker van het apparaat uit het stopcontact en laat het apparaat afkoelen.
- Veeg met een zachte, vochtige doek over de behuizing van het apparaat.
- Verwijder het opzetstuk. Deze kan gereinigd worden onder de kraan of in warm water met zeep.
- Gebruik geen agressieve schuur- of reinigingsmiddelen.
- Droog alle onderdelen grondig af met een zachte, droge handdoek alvorens deze weer worden gebruikt.
- Indien noodzakelijk kan de luchtinlaatcover (4) worden verwijderd. Maak het gaas schoon met een borsteltje of een licht vochtige doek.

4.2 Opslag

- Haal de stekker van het apparaat uit het stopcontact en laat het apparaat afkoelen.
- Verwijder het opzetstuk en wikkel het snoer op. Borg deze met de bijgeleverde kabelbinder. Wikkel de kabel nooit om het apparaat heen dit zou de kabel kunnen beschadigen.
- Hang het apparaat nooit op aan de kabel.
- Bewaar het apparaat met accessoires in de bijgeleverde opbergzak op een droge plek.

4.3 Probleemoplossing

| Probleem | Mogelijke oorzaak | Oplossing |
|--|--|---|
| Het apparaat wil niet aan. | De stekker steekt niet in het stopcontact. | Steek de stekker van het apparaat in het stopcontact. |
| | Het apparaat is niet ingeschakeld. | Schakel het apparaat in door het apparaat in stand '1' of '2' te zetten. |
| Geen of zwakke luchtstroom uit het apparaat. | De luchtinlaat wordt geblokkeerd. | Zorg dat het apparaat een vrije luchtinlaat heeft. Maak deze stofvrij indien dit noodzakelijk is. |
| Abnormaal hoge temperatuur van de lucht. | De luchtinlaat wordt geblokkeerd. | Zorg dat het apparaat een vrije luchtinlaat heeft. Maak deze stofvrij indien dit noodzakelijk is. |
| Vervorming of warm worden van de kabel. | De kabel is beschadigd. | Gebruik het apparaat niet meer en ga terug naar het verkooppunt. |

4.4 Garantie

Producten van BLUE worden op basis van de hoogste kwaliteitsnormen ontwikkeld en zijn gegarandeerd vrij van defecten, zowel voor wat betreft het materiaal als de afwerking, gedurende de door de wet bepaalde periode, startend vanaf de datum van de originele aankoop. Mocht het product gedurende deze periode enige storingen vertonen als gevolg van gebrekkig materiaal en/of gebrekkige afwerking, dient direct contact met verkoper opgenomen te worden.

De volgende omstandigheden zijn uitgesloten van de garantie:

- Reparatie en/of wijzigingen die door en niet erkend servicecentrum aan de machine werd/werden aangebracht of waartoe een poging werd ondernomen;
- Normale slijtage;
- Het apparaat werd misbruikt, verkeerd werd gebruikt of onjuist werd onderhouden;
- Niet-originele reserveonderdelen werden gebruikt.

Dit betreft de enige garantie die door de organisatie, impliciet of expliciet, wordt aangeboden. Geen andere garanties, impliciet noch expliciet, die verder strekken dan deze garantie, inclusief de impliciete garanties inzake de verkoopbaarheid en geschiktheid voor een specifiek doel. In geen geval zal de verkoper of leverancier aansprakelijk zijn voor incidentele schade of gevolgschade. De oplossingen van de dealers zullen beperkt zijn tot de reparatie of het vervangen van niet-conforme eenheden of onderdelen.

Het product en de gebruiksaanwijzing kunnen worden gewijzigd. Specificaties kunnen zonder voorafgaande kennisgeving worden gewijzigd.

Inhalt

| | | |
|----------|--|-----------|
| 1 | Anleitung | 16 |
| 1.1 | Bestimmungsgemäße Verwendung..... | 16 |
| 1.2 | Allgemeine Sicherheitshinweise..... | 16 |
| 1.3 | Gefahr..... | 16 |
| 1.4 | Warnhinweis..... | 16 |
| 1.5 | Achtung..... | 17 |
| 1.6 | Haftung des Herstellers..... | 17 |
| 1.7 | Entsorgung | 17 |
| 2 | Beschreibung..... | 18 |
| 2.1 | Produktbeschreibung..... | 18 |
| 3 | Gebrauch | 18 |
| 3.1 | Vor der ersten Inbetriebnahme..... | 18 |
| 3.2 | Bedienung..... | 18 |
| 4 | Reinigung, Aufbewahrung und Garantie..... | 19 |
| 4.1 | Reinigung..... | 19 |
| 4.2 | Aufbewahrung..... | 19 |
| 4.3 | Fehlersuche | 19 |
| 4.4 | Garantie..... | 20 |

1 Anleitung



Diese Betriebsanleitung ist Bestandteil des Geräts und muss daher während der gesamten Lebensdauer des Geräts vollständig und in Reichweite des Benutzers aufbewahrt werden.

1.1 Bestimmungsgemäße Verwendung

Dieses Gerät ist nur zum Trocknen des Haares geeignet. Jede andere Verwendung birgt die Gefahr schwerer Unfälle für den Benutzer. Dieses Gerät ist nur für den privaten Gebrauch bestimmt und nicht für den gewerblichen Einsatz geeignet.

1.2 Allgemeine Sicherheitshinweise

- Lesen Sie diese Anleitung vor dem Gebrauch sorgfältig durch und bewahren Sie sie an einem sicheren Ort auf.
- Die folgenden Symbole werden in der Bedienungsanleitung oder auf dem Produkt verwendet:



CE steht für „Conformité Européenne“, also „Europäische Konformität“. Die CE-Kennzeichnung zeigt an, dass ein Produkt die grundlegenden Anforderungen der einschlägigen EU-Richtlinien und -Verordnungen in Bezug auf Sicherheit, Gesundheitsschutz, Umweltschutz und Verbraucherschutz erfüllt.



Lesen Sie die Betriebsanleitung.



Nur für den Gebrauch in Innenräumen.



WARNUNG

Verwenden Sie dieses Gerät nicht in der Nähe von Badewannen, Duschen, Waschbecken oder anderen mit Wasser gefüllten Behältern..



Doppelt isoliert für zusätzliche Sicherheit.



Das Symbol der durchgestrichenen Mülltonne bedeutet, dass dieses Produkt nicht mit dem normalen Hausmüll entsorgt werden darf. Elektronische und elektrische Geräte, die nicht der selektiven Mülltrennung zugeführt werden, sind aufgrund des Vorhandenseins von Gefahrstoffen potenziell gefährlich für die Umwelt und die menschliche Gesundheit. Entsorgen Sie sie verantwortungsvoll bei einem zugelassenen Abfallverwertungs- oder Recyclingunternehmen.

1.3 Gefahr

- Legen Sie das Gerät oder den Stecker nicht in Wasser oder in eine andere Flüssigkeit. Sollte das Gerät dennoch versehentlich in Wasser fallen, ziehen Sie sofort den Netzstecker und lassen Sie es von einer qualifizierten Person überprüfen, bevor Sie es wieder benutzen. Die Nichtbeachtung kann zu einem tödlichen Stromschlag führen!
- Tauchen Sie das Gerät niemals in Wasser oder eine andere Flüssigkeit ein und spülen Sie es nicht unter dem Wasserhahn ab.
- Wenn das Gerät im Badezimmer verwendet wird, muss der Netzstecker nach Gebrauch aus der Steckdose gezogen werden, da Wasser eine Gefahr darstellt, auch wenn das Gerät ausgeschaltet ist.

1.4 Warnhinweis

- Vergewissern Sie sich, dass die auf dem Gerät angegebene Spannung mit der örtlichen Netzspannung übereinstimmt, bevor Sie das Gerät anschließen.
- Verwenden Sie das Gerät nicht, wenn der Stecker, das Netzkabel oder das Gerät selbst beschädigt ist.
- Wenn das Netzkabel beschädigt ist, muss es vom Hersteller, seinem Kundendienstmitarbeiter oder anderen qualifizierten Personen ersetzt werden, um Gefahren zu vermeiden.
- Dieses Gerät kann von Kindern ab 8 Jahren und von Personen mit

verringerten physischen, sensorischen oder mit Mangel an Erfahrung und Wissen benutzt werden, vorausgesetzt, dass sie beaufsichtigt oder hinsichtlich des sicheren Gebrauchs des Geräts unterwiesen wurden und die damit verbundenen Gefahren verstehen. Kinder dürfen nicht mit dem Gerät spielen. Reinigung und Wartung sollten nicht von Kindern durchgeführt werden, es sei denn, sie sind über 8 Jahre alt und werden beaufsichtigt.

- Bewahren Sie das Gerät und das Netzkabel außerhalb der Reichweite von Kindern unter 8 Jahren auf.
- Halten Sie das Netzkabel von heißen Oberflächen fern.
- Verwenden Sie das Gerät nicht für andere Zwecke als die in dieser Anleitung beschriebenen.
- Stellen Sie das Gerät nicht auf oder in die Nähe von brennbaren Materialien wie Tischdecken oder Vorhängen.
- Lassen Sie das Gerät nicht unbeaufsichtigt.
- Stecken Sie den Netzstecker des Geräts nicht mit nassen Händen ein und bedienen Sie das Gerät ebenfalls nicht mit nassen Händen.
- Für zusätzliche Sicherheit wird die Installation eines Fehlerstromschutzschalters (FI) mit einer Nennfehlerstromstärke von maximal 30 mA empfohlen.
Wenden Sie sich an Ihren Installateur.

1.5 Achtung

- Versuchen Sie nicht, das Gerät selbst zu reparieren, da dies zum Erlöschen der Garantie führt.
- Wenn das Gerät unsachgemäß oder für professionelle oder semiprofessionelle Zwecke verwendet wird oder wenn es nicht in Übereinstimmung mit den Anweisungen in der Bedienungsanleitung benutzt wird, erlischt die Garantie und der Hersteller übernimmt keine Haftung für entstandene Schäden.

- Verwenden Sie das Gerät nicht, wenn es heruntergefallen oder anderweitig beschädigt ist oder wenn das Netzkabel oder der Stecker defekt sind. Bringen Sie das Gerät im Falle einer Beschädigung zur Überprüfung in eine Elektrofachwerkstatt und lassen Sie es gegebenenfalls reparieren.
- Stellen und betreiben Sie das Gerät immer auf einer trockenen, stabilen, flachen und waagerechten Oberfläche.
- Ziehen Sie nach dem Gebrauch immer den Netzstecker.
- Dieses Gerät ist nicht für den gewerblichen Gebrauch oder die Verwendung in einem Salon bestimmt.
- Verwenden Sie keine anderen Zubehörteile oder Aufsätze als die im Lieferumfang des Geräts enthaltenen.
- Vermeiden Sie den Kontakt von Teilen des Geräts mit Gesicht, Hals, Ohren oder Kopfhaut.
- Verwenden Sie das Gerät nicht an Tieren, Perücken oder Haarteilen aus synthetischem Material.
- Nicht im Freien verwenden.
- Lassen Sie das Gerät nicht fallen und stecken Sie keine Gegenstände in Öffnungen, da dies eine elektrische Gefahr darstellen kann.
- Verwenden Sie keine Sprühprodukte, während der Haartrockner in Betrieb ist.

1.6 Haftung des Herstellers

Der Hersteller lehnt jegliche Haftung für Personen- oder Sachschäden ab, die sich aus den folgenden Situationen ergeben:

- Verwendung des Geräts für andere als die vorgesehenen Anwendungen.
- Das Benutzerhandbuch nicht gelesen zu haben.
- Manipulationen an einem Teil des Geräts.
- Verwendung von Nicht-Original-Ersatzteilen.
- Nichteinhaltung der Sicherheitshinweise.

1.7 Entsorgung



Das Symbol der durchgestrichenen Mülltonne bedeutet, dass dieses Produkt nicht mit dem normalen Hausmüll entsorgt werden darf.

Elektronische und elektrische Geräte, die nicht der selektiven Mülltrennung zugeführt werden, sind aufgrund des Vorhandenseins von Gefahrstoffen potenziell gefährlich für die Umwelt und die menschliche Gesundheit. Entsorgen Sie sie verantwortungsvoll bei einem zugelassenen Abfallverwertungs- oder Recyclingunternehmen.

Nur für EG-Länder

Entsorgen Sie Elektrowerkzeuge nicht mit dem Hausmüll. Gemäß der europäischen Richtlinie 2012/19/EU über Elektro- und Elektronik-Altgeräte und deren Umsetzung in nationales Recht müssen Elektrowerkzeuge, die nicht mehr verwendet werden können, getrennt gesammelt und umweltgerecht entsorgt werden.

2 Beschreibung



2.1 Produktbeschreibung



Abb. A

- 1 Luftstromregler
- 2 Temperaturregler
- 3 LED-Ringanzeige
- 4 Lufteinlassabdeckung
- 5 Kabel
- 6 Konzentrator
- 7 Diffusor

| | |
|----------------------------|-------------------|
| Modell-Nr.: | AHHD02BE |
| Spannung: | 220-240V; 50-60Hz |
| Eingangsleistung: | 1600 W |
| Stromverbrauch im Standby: | <0,09W |
| IP-Schutzart: | IPX0 |
| Sicherheitsklasse: | Klasse II |

3 Gebrauch

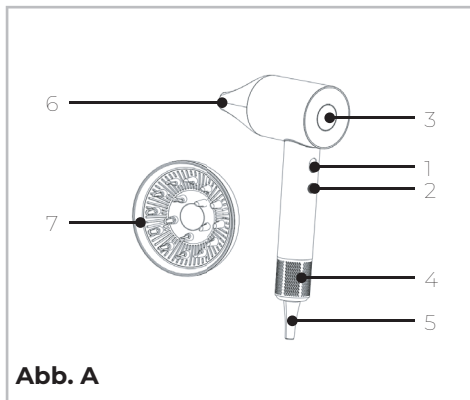

Entfernen Sie vor dem ersten Gebrauch das gesamte Verpackungsmaterial. Entfernen Sie alle Aufkleber oder Etiketten (falls vorhanden) von dem Gerät.

3.1 Vor der ersten Inbetriebnahme



1. Waschen und pflegen Sie das Haar wie gewohnt, bevor Sie das Gerät verwenden.
2. Trocknen Sie das Haar mit einem Handtuch und kämmen Sie es durch.
3. Verwenden Sie kein Haarspray oder andere brennbare chemische Haarprodukte in Verbindung mit dem Gerät.
4. Nehmen Sie das Gerät und das Zubehör aus der Verpackung. Entfernen Sie alle Aufkleber, Schutzfolien oder Beutel vom Gerät.
5. Rollen Sie das Kabel vollständig ab und wählen Sie einen Aufsatz, der verwendet werden soll.

3.2 Bedienung

Vorsicht! Verwenden Sie nur die im Lieferumfang des Geräts enthaltenen Aufsätze.

Bei Gebrauch des Geräts werden die Aufsätze sehr heiß.

1. Wählen Sie den gewünschten Aufsatz (6, 7) und befestigen Sie ihn hinten am Haartrockner. Dieser verfügt über einen Magnetverschluss.
2. Stecken Sie den Stecker des Geräts in die Steckdose.
3. Schalten Sie das Gerät ein, indem Sie den Luftstromregler (1) auf Stufe 1 (☀️) oder Stufe 2 (☀️☀️) stellen.

4. Wählen Sie die gewünschte Heizstufe mit dem Temperaturregler (2).
Hierfür sind 3 Stufen möglich (niedrig , mittel  oder hoch ). Der LED-Ring (3) leuchtet dabei rot auf.
5. Wenn das Haar trocken ist, kann die Frisur mit der Kaltluftfunktion fixiert werden. Dazu muss erneut der Temperaturregler (2) gedrückt werden, woraufhin der LED-Ring (3) blau aufleuchtet. Um wieder in den Heizmodus zurückzukehren, kann dieser durch erneutes Drücken des Temperaturreglers (2) ausgewählt werden.
6. Um das Gerät auszuschalten, muss der Luftstromregler (1) auf „0“ gestellt werden.

4 Reinigung, Aufbewahrung und Garantie



4.1 Reinigung

- Ziehen Sie den Netzstecker des Geräts aus der Steckdose und lassen Sie das Gerät abkühlen.
- Wischen Sie das Gehäuse des Geräts mit einem weichen, feuchten Tuch ab.
- Entfernen Sie den Aufsatz. Dieser kann unter fließendem Wasser oder in warmem Seifenwasser gereinigt werden.
- Verwenden Sie keine aggressiven Scheuer- oder Reinigungsmittel.
- Trocknen Sie alle Teile gründlich mit einem weichen, trockenen Handtuch, bevor Sie sie wieder verwenden.
- Bei Bedarf kann die Lufteinlassabdeckung (4) entfernt werden. Reinigen Sie das Gitter mit einer Bürste oder einem leicht feuchten Tuch.

4.2 Aufbewahrung

- Ziehen Sie den Netzstecker des Geräts aus der Steckdose und lassen Sie das Gerät abkühlen.
- Entfernen Sie den Aufsatz und wickeln Sie das Kabel auf. Sichern Sie dieses mit dem mitgelieferten Kabelbinder. Wickeln Sie das Kabel niemals um das Gerät, da

das Kabel dadurch beschädigt werden könnte.

- Hängen Sie das Gerät niemals am Kabel auf.
- Bewahren Sie das Gerät mit dem Zubehör in der im Lieferumfang enthaltenen Aufbewahrungstasche an einem trockenen Ort auf.

4.3 Fehlersuche

| Problem | Mögliche Ursache | Lösung |
|---|---|---|
| Das Gerät lässt sich nicht einschalten. | Der Stecker ist nicht in die Steckdose eingesteckt. | Stecken Sie den Stecker des Geräts in die Steckdose. |
| | Das Gerät ist nicht eingeschaltet. | Schalten Sie das Gerät ein, indem Sie es auf Position „1“ oder „2“ stellen. |
| Es tritt kein oder nur ein schwacher Luftstrom aus dem Gerät aus. | Der Lufteinlass ist blockiert. | Stellen Sie sicher, dass das Gerät einen freien Lufteinlass hat. |
| | | Entfernen Sie gegebenenfalls Staub. |
| Ungewöhnlich hohe Lufttemperatur. | Der Lufteinlass ist blockiert. | Stellen Sie sicher, dass das Gerät einen freien Lufteinlass hat. |
| | | Entfernen Sie gegebenenfalls Staub. |
| Verformung oder Erwärmung des Kabels | Das Kabel ist beschädigt. | Verwenden Sie das Gerät nicht mehr und wenden Sie sich an die Verkaufsstelle. |

4.4 Garantie

Produkte von BLUE werden nach höchsten Qualitätsstandards entwickelt und sind für den gesetzlich vorgeschriebenen Zeitraum ab dem Datum des ursprünglichen Kaufs garantiert frei von Material- und Verarbeitungsfehlern. Wenn das Produkt innerhalb dieses Zeitraums aufgrund von Material- und/oder Verarbeitungsfehlern Mängel aufweist, dann ist unverzüglich Kontakt mit dem Verkäufer aufzunehmen.

Die folgenden Umstände sind von der Garantie ausgeschlossen:

- Reparaturen und/oder Änderungen an dem Gerät, die von einem nicht autorisierten Servicezentrum vorgenommen oder versucht wurden;
- Normale Abnutzung und Verschleiß;
- Das Gerät wurde missbraucht, unsachgemäß verwendet oder nicht ordnungsgemäß gewartet;
- Es wurden nicht originale Ersatzteile verwendet.

Dies ist die einzige Garantie, die das Unternehmen stillschweigend oder ausdrücklich anbietet. Neben dieser Garantie gibt es keine weiteren stillschweigenden oder ausdrücklichen Garantien, einschließlich der stillschweigenden Garantien der Marktgängigkeit und der Eignung für einen bestimmten Zweck. Der Verkäufer oder Lieferant haftet in keinem Fall für beiläufig entstandene Schäden oder Folgeschäden. Die Abhilfemittel des Händlers beschränken sich auf die Reparatur oder den Ersatz von nicht konformen Geräten oder Teilen.

Änderungen des Produkts und der Bedienungsanleitung sind vorbehalten. Technische Daten können ohne vorherige Ankündigung geändert werden.

Sommaire

| | | |
|----------|--|-----------|
| 1 | Consignes..... | 22 |
| 1.1 | Utilisation prévue..... | 22 |
| 1.2 | Consignes générales de sécurité..... | 22 |
| 1.3 | Danger..... | 22 |
| 1.4 | Avertissement..... | 22 |
| 1.5 | Attention..... | 23 |
| 1.6 | Responsabilité du fabricant..... | 23 |
| 1.7 | Élimination..... | 23 |
| 2 | Description..... | 24 |
| 2.1 | Description produit..... | 24 |
| 3 | Utilisation..... | 24 |
| 3.1 | Avant la première utilisation..... | 24 |
| 3.2 | Commande..... | 24 |
| 4 | Nettoyage, rangement et garantie..... | 25 |
| 4.1 | Nettoyage..... | 25 |
| 4.2 | Stockage..... | 25 |
| 4.3 | Résolution des problèmes..... | 25 |
| 4.4 | Garantie..... | 26 |

1 Consignes



Ce mode d'emploi fait partie intégrante de l'appareil et doit de ce fait être disponible et à portée de main de l'utilisateur pendant la totalité de la durée de vie de l'appareil.

1.1 Utilisation prévue

Cet appareil est uniquement prévu pour sécher les cheveux. Toute autre utilisation comporte un risque d'accident grave pour l'utilisateur. L'appareil est uniquement prévu pour une utilisation domestique et n'est pas adapté à une utilisation dans un contexte commercial.

1.2 Consignes générales de sécurité

- Lire ces consignes attentivement avant toute utilisation, et les conserver dans un endroit sûr.
- Les symboles suivants sont utilisés dans le mode d'emploi ou sur le produit :

CE CE signifie «Conformité Européenne», c'est-à-dire «Conformité Européenne». Le marquage CE indique qu'un produit respecte les exigences essentielles des directives et règlements de l'Union européenne en matière de sécurité, de santé, de protection de l'environnement et de protection des consommateurs.



Lire le mode d'emploi.



Utilisation à l'intérieur uniquement.



AVERTISSEMENT

N'utilisez pas cet appareil à proximité de baignoires, douches, lavabos ou autres récipients contenant de l'eau.



Double isolation pour plus de sécurité.



Le symbole de la poubelle barrée indique que le produit ne doit être jeté avec les ordures ménagères ordinaires. Les appareils électriques et électroniques non collectés dans le processus de tri des déchets, sont potentiellement dangereux pour l'environnement et la santé humaine en raison de la présence de matières dangereuses. Éliminez-les de manière responsable en les apportant à une entreprise de traitement des déchets ou de recyclage reconnue.

1.3 Danger

- Ne pas poser l'appareil ou la fiche dans l'eau ou un autre liquide. Si l'appareil tombe à l'eau inopinément, débranchez-le immédiatement et faites-le réviser par une personne qualifiée avant de le réutiliser. Le non-respect de cette consigne peut causer une électrocution fatale !
- Ne jamais immerger l'appareil dans l'eau ou un autre liquide et ne pas le rincer sous l'eau du robinet.
- En cas d'utilisation de l'appareil dans une salle d'eau, vous devez le débrancher après utilisation parce que la présence d'eau forme un risque, même si l'appareil est éteint.

1.4 Avertissement

- Vérifier que la tension marquée sur votre appareil correspond à la tension du réseau électrique sur place avant de brancher l'appareil.
- Ne pas utiliser l'appareil si la fiche, le cordon ou l'appareil sont endommagés.
- Si le cordon est endommagé, celui-ci doit être remplacé par le fabricant, son représentant assurant l'entretien ou une autre personne qualifiée, pour éviter tout danger.
- Cet appareil peut être utilisé par des enfants à partir de 8 ans et par des personnes dont les capacités physiques, sensorielles ou mentales sont réduites, ou qui manquent d'expérience ou de connaissances, si elles sont supervisées ou instruites au sujet de l'utilisation sûre

de l'appareil et comprennent les risques y liés.

Les enfants ne doivent pas jouer avec l'appareil. Le nettoyage et l'entretien par l'utilisateur ne peuvent être effectués par des enfants, sauf s'ils ont plus de 8 ans et sont supervisés.

- Tenir l'appareil et le cordon hors de portée des enfants de moins de 8 ans.
 - Tenir le cordon éloigné des surfaces chaudes.
 - Ne pas utiliser l'appareil à d'autres fins que celles décrites dans ce mode d'emploi.
 - Ne pas poser l'appareil sur ou près de matières inflammables, comme une nappe ou un rideau.
 - Ne pas laisser l'appareil sans surveillance.
 - Ne pas brancher l'appareil ou le faire fonctionner les mains mouillées.
 - Pour une sécurité complémentaire, l'installation d'un disjoncteur de fuite de terre (ALS) avec un courant de fuite nominal maximal de 30 mA est recommandé.
- Consultez votre installateur.

1.5 Attention

- Ne pas essayer de réparer l'appareil vous-même, cela annulerait la garantie.
- Si l'appareil est utilisé incorrectement ou à des fins semi-professionnelles ou professionnelles, ou s'il n'est pas utilisé conforme aux consignes dans le mode d'emploi, la garantie est annulée et le fabricant n'acceptera aucune responsabilité pour les dommages causés.
- Ne pas utiliser l'appareil s'il est tombé ou endommagé d'une autre manière ou si le cordon ou la fiche sont endommagés. En cas de dommages, apporter l'appareil dans un atelier de réparation d'appareils électriques pour révision et le faire réparer, le cas échéant.
- Toujours poser et utiliser l'appareil sur une surface sèche, stable, plane et horizontale.
- Toujours débrancher l'appareil après utilisation.

- Cet appareil n'est pas prévu pour une utilisation commerciale ou dans un salon.
- Ne pas utiliser d'autres accessoires que ceux fournis avec l'appareil.
- Éviter le contact entre une partie de l'appareil et le visage, le cou, les oreilles ou le cuir chevelu.
- Ne pas utiliser l'appareil sur des animaux, des perruques ou des toupets synthétiques.
- Ne pas utiliser à l'extérieur.
- Ne laissez pas tomber l'appareil et n'introduisez aucun objet dans les ouvertures, cela pourrait présenter un risque électrique.
- Ne pulvérisez pas de produits en aérosol lorsque le sèche-cheveux fonctionne.

1.6 Responsabilité du fabricant

Le fabricant refuse toute responsabilité pour les blessures physiques ou les dommages matériels causés par :

- L'utilisation de l'appareil à d'autres fins que celles prévues.
- La non-lecture du mode d'emploi.
- Le bricolage sur une partie de l'appareil.
- L'utilisation de pièces de rechange non-originales.
- Le non-respect des consignes de sécurité.

1.7 Élimination



Le symbole de la poubelle barrée indique que le produit ne doit être jeté avec les ordures ménagères ordinaires. Les appareils électriques et électroniques non collectés dans le processus de tri des déchets, sont potentiellement dangereux pour l'environnement et la santé humaine en raison de la présence de matières dangereuses. Éliminez-les de manière responsable en les apportant à une entreprise de traitement des déchets ou de recyclage reconnue.

Uniquement pour les pays de l'EEE

Ne pas jeter les appareils électriques avec les ordures ménagères. Conformément à la directive européenne 2012/19/UE concernant les déchets électriques et électroniques et sa transposition dans le droit national, les outils électriques en fin de vie doivent être collectés séparément et traités de manière écologique.

2 Description



2.1 Description produit

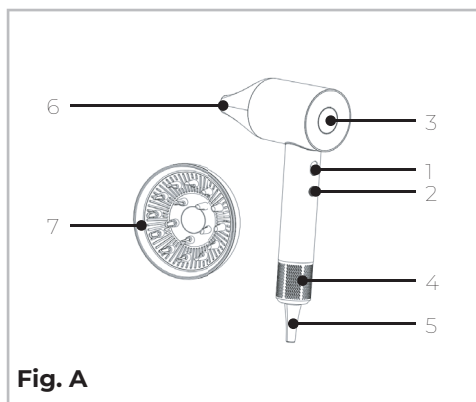

Fig. A

- 1 Interrupteur du flux d'air
- 2 Interrupteur de température
- 3 Indicateur circulaire à led
- 4 Capot entrée d'air
- 5 Cordon
- 6 Concentreur
- 7 Diffuseur

N° modèle : AHHD02BE
 Tension : 220-240 V ; 50-60 Hz
 Puissance d'entrée : 1600 W
 Consommation d'énergie en veille : <0,09W
 Classe IP: IPX0
 Classe de sécurité : Classe II

3 Utilisation



Retirer toutes les matières d'emballage avant la première utilisation. Enlever toutes les étiquettes ou tous les autocollants (si présents) de l'appareil.

3.1 Avant la première utilisation

1. Laver et entretenir les cheveux comme à votre habitude avant d'utiliser l'appareil.
2. Sécher les cheveux avec une serviette et les peigner.
3. Ne pas utiliser de laque ou d'autres produits chimiques ou inflammables pour cheveux associés à l'utilisation de l'appareil.
4. Enlever l'appareil et les accessoires de l'emballage. Enlever tous les autocollants, le film de protection ou les sachets de l'appareil.
5. Dérouler entièrement le cordon et choisir l'accessoire à utiliser.

3.2 Commande

Attention ! Utiliser uniquement les accessoires fournis avec l'appareil. Pendant l'utilisation de l'appareil, les accessoires deviendront très chauds.

1. Choisir l'accessoire requis (6, 7) et le fixer à l'extrémité du sèche-cheveux. La connexion est magnétique.
2. Branchez la fiche de l'appareil sur une prise.
3. Allumer l'appareil en positionnant l'interrupteur de flux d'air (1) sur 1 (☀) ou 2 (☁).
4. Sélectionner la position de température souhaitée à l'aide de l'interrupteur de température (2). Trois positions sont possibles (bas ☹, moyen ☺ ou haut ☺☺). L'indicateur à led (3) s'allumera en rouge.
5. Quand les cheveux sont secs, la coiffure peut être fixée à l'aide de la fonction Cool shot. Pour ce faire, appuyer de nouveau sur l'interrupteur de température (2). L'indicateur à led (3) s'allumera en bleu.

Pour revenir à une position chaude, celle-ci peut être sélectionnée en appuyant de nouveau sur l'interrupteur de température (2).

6. Pour éteindre l'appareil, l'interrupteur de flux d'air (1) doit être positionné sur « 0 ».

4 Nettoyage, rangement et garantie



4.1 Nettoyage

- Débrancher l'appareil et le laisser refroidir.
- Nettoyer le boîtier de l'appareil avec un chiffon doux et humide.
- Enlever l'accessoire. Celui-ci peut être nettoyé sous le robinet ou dans de l'eau chaude savonneuse.
- Ne pas utiliser de produits récurants ou de nettoyage agressifs.
- Sécher toutes les pièces soigneusement avec une serviette douce et sèche avant de les réutiliser.
- Si nécessaire, le capot de l'entrée d'air (4) peut être enlevé. Nettoyer la grille avec une brosse ou un chiffon légèrement humide.

4.2 Stockage

- Débrancher l'appareil et le laisser refroidir.
- Enlever l'accessoire et enrouler le cordon. Le sécuriser avec l'attache jointe. Ne jamais enrouler le cordon autour de l'appareil, pour ne pas endommager le cordon.
- Ne jamais suspendre l'appareil par le cordon.
- Conserver l'appareil et les accessoires dans le sac ou la housse fourni, dans un endroit sec.

4.3 Résolution des problèmes

| Problème | Cause possible | Solution |
|--|-------------------------------|---|
| L'appareil ne s'allume pas. | L'appareil n'est pas branché. | Branchez la fiche de l'appareil sur une prise. |
| | L'appareil n'est pas allumé. | Allumez l'appareil en positionnant l'interrupteur sur « 1 » ou « 2 ». |
| Pas ou peu de flux d'air sort de l'appareil. | L'entrée d'air est bloquée. | Assurez-vous que l'entrée de l'appareil est libre. |
| | | Dépoussiérez-la si nécessaire. |
| Température anormalement élevée de l'air. | L'entrée d'air est bloquée. | Assurez-vous que l'entrée de l'appareil est libre. |
| | | Dépoussiérez-la si nécessaire. |
| Déformation ou chauffage du cordon. | Le cordon est endommagé. | Ne plus utiliser l'appareil et l'apporter au point de vente. |

4.4 Garantie

Les produits de BLUE sont développés selon les normes de qualité les plus élevés et sont garantis contre les défauts, tant en termes de matériau qu'en termes de finition, pendant la période légale commençant à la date de l'achat original. Si le produit présente une panne ou un défaut causé par un matériau défectueux et/ou une finition défectueuse pendant cette période, vous devez immédiatement contacter le vendeur.

Les circonstances suivantes sont exclues de la garantie :

- La (tentative de) réparation ou modification de l'appareil par un centre de réparation non reconnu ;
- L'usure normale ;
- Un abus ou un usage ou entretien incorrects de l'appareil ;
- L'utilisation de pièces de rechange non d'origine.

Ceci est la seule garantie explicite ou implicite donnée par l'organisation. Aucune autre garantie explicite ou implicite, plus étendue que cette garantie, ne s'applique, y compris les garanties implicites concernant la commercialisation et l'utilisation pour un objectif précis. En aucun cas le vendeur ou le fournisseur ne seront responsables de dommages incidentels ou indirects. Les solutions des revendeurs se limitent à la réparation ou le remplacement des unités ou pièces non conformes.

Le produit et son mode d'emploi peuvent être modifiés. Les spécifications peuvent être modifiées sans avertissement préalable.



DECLARATION OF CONFORMITY AHHD02BE Föhn pro

- (EN) We declare under our sole responsibility that this product is in conformity with Directive 2011/65/EU of the European parliament and of the council of 8 June on the restriction of the use of certain hazardous substances in electrical and electronic equipment is in conformity and accordance with the following standards and regulations:
- (NL) Wij verklaren onder onze exclusieve verantwoordelijkheid dat dit product conform Richtlijn 2011/65/EU van het Europees parlement en de Raad van 8 juni is betreffende de beperking van het gebruik van bepaalde gevaarlijke stoffen in elektrische en elektronische apparatuur en in overeenstemming is met de volgende standaarden en regelgeving:
- (DE) Wir erklären unter unserer ausschließlichen Verantwortung, dass dieses Produkt der Richtlinie 2011/65/EU des Europäischen Parlaments und des Rates vom 8. Juni 2011 zur Beschränkung der Verwendung bestimmter gefährlicher Stoffe in Elektro- und Elektronikgeräten entspricht und mit den folgenden Normen und Vorschriften konform ist:
- (FR) Sous notre seule et unique responsabilité, nous attestons que ce produit est conforme à la Directive 2011/65/EU du Parlement européen et du Conseil du 8 juin relative à la limitation de l'utilisation de certaines substances dangereuses dans les appareils électriques et électroniques, ainsi qu'aux normes et réglementations suivantes :

We hereby confirm that the
Föhn pro
Model No.: AHHD02BE
Serial number: 000000 – 000000

Conforms with the following applicable relevant version of the EU guidelines:

2014/35/EU, 2014/30/EU, 2012/19/EU, 2011/65/EU& (EU) 2015/863, 2019/125/EC&(EU) 2023/826

In order to guarantee consistency, the following harmonised standards are well as national standards and stipulations has been applied:

EN 60335-1:2012 + A11:2014 + A13:2017 + A1:2019 + A14:2019 + A2:2019 + A15:2021 + A16:2023, EN IEC 60335-2-23:2023 + A1:2023 + A11:2023, EN 62233:2008

EN IEC 55014-1: 2021, EN IEC 55014-2: 2021, EN IEC 61000-3-2: 2019+A1:2021, EN 61000-3-3: 2013+A2:2021

This declaration of conformity is issued under the sole responsibility of the manufacturer:

Zwolle, 01-01-2026

H.G.F Rosberg
CEO of PTH Global B.V.

PTH Global B.V. - Lingenstraat 6 - 8028 PM - Zwolle - The Netherlands

Produced by: PTH Global B.V., Lingenstraat 6, 8028 PM Zwolle, NL
For: Albert Heijn, Provincialeweg 11, 1506 MA Zaandam, NL

blue

2601-06