

blue



Eierkoker

Model no: AHEC01BK, AHEC01BG

Instruction manual
Gebruiksaanwijzing
Mode d'emploi
Bedienungsanleitung

Important information for the user
Belangrijke informatie voor de gebruiker
Informations importantes pour l'utilisateur
Wichtige Informationen für den Benutzer



Recommendations / Waarschuwingen / Avertissements / Hinweise



Description / Beschrijving / Descripción / Beschreibung



Use / Gebruik / Utilisation / Anwendung



Cleaning and care / Reiniging en onderhoud / Nettoyage et entretien / Reinigung und Wartung

Contents

1	Instructions.....	4
1.1	Intended use.....	4
1.2	General safety instructions	4
1.3	Danger	4
1.4	Warning	4
1.5	Caution	5
1.6	Manufacturer liability.....	5
1.7	Disposal	5
2	Description.....	6
2.1	Product description (Fig. A)	6
3	Use	6
3.1	Before the first use.....	6
3.2	Using the appliance.....	6
4	Cleaning, storage and warranty	7
4.1	Cleaning /storage.....	8
4.2	Troubleshooting.....	8
4.3	Warranty.....	9

1 Instructions



This user manual is an integral part of the appliance and must be therefore be kept in its entirety and within the user's reach for the whole working life of the appliance.

1.1 Intended use

The egg cooker is only to be used for boiling eggs. Any other use places the operator at risk of suffering a serious accident. The egg cooker is intended for personal use only and is not suitable for use in a commercial setting.

1.2 General safety instructions

- Read these instructions carefully before use and keep them in a safe place.
- The following symbols are used in this manual or on the product:



Read the user manual.



Indoor use only.



CE stands for "Conformité Européenne", which means "European Conformity". The CE marking indicates that the product meets the essential requirements of relevant European Union directives and regulations related to safety, health, environmental protection, and consumer protection.



Earthing symbol. This appliance is classified as protection class I and must be connected to an earthed socket.



A 'Caution: Hot Surface' sign is a warning message that is displayed and positioned around areas where there is a need to warn people about any hot surfaces. The sign is intended to provide a warning about the dangers of hot surfaces.



The symbol depicting a crossed-out rubbish bin means that this appliance should not be disposed of alongside regular household waste. Electronic and electrical equipment not included in the selective waste sorting process are potentially hazardous to the environment and to human health due to the presence of hazardous substances. They must be disposed of responsibly at an approved disposal or recycling facility.

1.3 Danger

- Do not put the appliance or the plug in water or any other liquid. However, should the appliance accidentally fall into water, unplug the appliance immediately and have it checked by a qualified person before using it again. Non-observance could cause a fatal electric shock!
- Never touch the inside of the appliance while it is operating.
- Never immerse the appliance in water or any other liquid, nor rinse it under the tap.

1.4 Warning

- Check if the voltage indicated on the appliance corresponds to the local mains voltage before you connect the appliance.
- Do not use the appliance if the plug, the mains cord or the appliance itself is damaged.
- If the supply cord is damaged, it must be replaced by the manufacturer, their service agent or similarly qualified persons in order to avoid danger.
- This appliance can be used by children aged 8 years and older and by persons with reduced physical, sensory or mental capabilities, or persons that lack experience or knowledge as long as they have been given supervision or instructions relating to the use of the appliance in a safe manner and they understand the risks involved. Children should not play with the appliance. Cleaning and user maintenance should not be carried out by children unless they

are older than 8 years of age and only then under supervision.

- Keep the appliance and its cord out of reach of children less than 8 years.
- Keep the mains cord away from hot surfaces.
- Only connect the appliance to an earthed wall socket. Always make sure that the plug is inserted into the wall socket properly.
- This appliance is not intended to be operated by means of an external timer or a separate remote-control system.
- Do not place the appliance against a wall or against other appliances. Allow at least 10cm of free space at the back and sides and 10cm of free space above the appliance. Do not place anything on top of the appliance.
- Do not use the appliance for any other purpose than those described in the user manual.
- Do not place the appliance on or near a hot gas stove or all kinds of electric stove and electric cooking plates.
- Do not place the appliance on or near combustible materials such as a tablecloth or curtain.
- Do not let the appliance operate unattended.
- Do not plug in the appliance or operate the control knob with wet hands.

1.5 Caution

- This appliance is intended for normal household use only. It is not intended for use in environments such as staff kitchens of shops, offices, farms or other work environments. Nor is it intended to be used by clients in hotels, motels, bed and breakfasts and other residential environments.
- Do not attempt to repair the appliance yourself, otherwise the guarantee becomes invalid.
- If the appliance is used improperly or for professional or semi-professional purposes or if it is not used according to the instructions in the user manual, the guarantee becomes invalid and the manufacturer refuses any liability for damage caused.

- Do not use the appliance if it is dropped or otherwise damaged or if the cord or plug are damaged. In the case of damage, take the appliance to an electrical repair shop for examination and repair if necessary.
- Always place and use the appliance on a dry, stable, level and horizontal surface.
- The appliance very quickly heats up and only cools down slowly. Pay constant attention to any hot water and steam that might be released during use. Only touch the appliance using the handles.
- Do not use any accessories that have not been supplied with the appliance!
- Do not touch the plug with wet or damp hands.
- Always unplug the appliance after use.
- Let the appliance cool down for approximately 30 minutes after preparing food, or before you handle or clean it.
- Do not use this appliance without the lid (2), egg holder (3) or poachingtray (5).

1.6 Manufacturer liability

The manufacturer declines any liability for damage to persons or property caused by:

- Use of the appliance other than the one envisaged.
- Not having read the user manual.
- Tampering with any part of the appliance.
- Use of non-original spare parts.
- Failure to comply with the safety instruction.

1.7 Disposal



The symbol depicting a crossed-out rubbish bin means that this appliance should not be disposed of alongside regular household waste. Electronic and electrical equipment not included in the selective waste sorting process are potentially hazardous to the environment and to human health due to the presence of hazardous substances. They must be disposed of responsibly at an approved disposal or recycling facility.

Only for EC countries

Do not dispose of power tools into domestic waste. According to the European Guideline 2012/19/EU for Waste Electrical and Electronic Equipment and its implementation into national right, power tools that are no longer usable must be collected separately and disposed of in an environmentally friendly way.

2 Description



2.1 Product description (Fig. A)

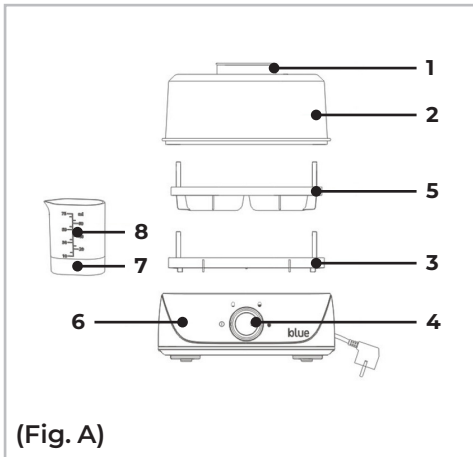

- 1 Lid handle
- 2 Lid
- 3 Egg holder
- 4 Control knob
- 5 Poaching tray
- 6 Cooking unit
- 7 Egg piercer
- 8 Measuring cup

Model No. AHEC01BK, AHEC01BG
 Voltage: 220V~240V, 50-60Hz
 Input power: 400W
 Protection class: Class I
 Power consumption standby: <0,5W

3 Use



Before first use remove all packing material. Thoroughly clean the appliance before first use, as indicated in the cleaning chapter.

3.1 Before the first use

1. Take the appliance and accessories out of the box. Remove any protective film or plastic from the appliance.
2. Before using your appliance for the first time, wipe all removable parts with a damp cloth. Never use an abrasive product.

3.2 Using the appliance

Advice: It is advisable to thoroughly cook food, including eggs, before eating them. This is particularly important in respect of pregnant women, infants, children, elderly people and those whose immune systems may be weaker as a result of illness or medication.

1. Place the appliance on a surface that is flat, stable, clean, dry and heat-resistant.
2. Maximum of six eggs can be cooked each time. Always use fresh eggs that have been refrigerated.
3. Fill the cooking unit with the necessary amount of cold, clean water.

The amount of water you will need to cook hard-boiled or soft-boiled eggs will depend on various environmental factors such as the temperature of the room, as well as the size and temperature of the eggs and how fresh they are. If you prefer harder boiled eggs, increase the amount of water by 5–10 ml (1–2 teaspoons)

Table of recommended quantities of water and cooking time

Cooking setting	Required volume of water	Number of eggs	Estimated cooking time
Soft-boiled	75 ml	1-6	8 minutes
Medium-boiled	75 ml	1-6	10 minutes

Cooking setting	Required volume of water	Number of eggs	Estimated cooking time
Hard-boiled	75 ml	1-6	13 minutes

- Place the egg holder (3) on the cooking unit (6).
- Put the eggs in the egg holder (3). Ensure only one egg is placed in each egg tray. Place the wider side of the egg in the egg tray.

Caution – danger of injury: The needle on the egg piercer is sharp!

Tips: You can make a small hole on the narrower side of the egg using the egg piercer (7). Be careful not to use force otherwise the egg may break.

- Cover with the lid (1). Ensure the egg holder and lid are firmly fitted on the cooking unit.
- Plug in the power cable.
- Turn the control knob (4) to select the cooking setting – soft, medium or hard. The indicator light will come on and the appliance will start to cook the eggs.

Example: If you want soft-boiled eggs, line up the arrow on the knob with the “O” symbol. The indicator light will come on and the appliance will start to cook the eggs.

Caution: Parts of the appliance will become very hot during and after use! While the appliance is in use, make sure to only touch the appliance using the lid handle. Pay close attention to any hot water and steam that might be escaping from the steam opening on the lid!

Risk of burns: Do not move the appliance while it is in use.

Do not remove the lid while the eggs are cooking or all of the steam will immediately escape.

- Once the set cooking time is complete, the eggs will be ready: an audible beep will be heard.

Caution: The lid will still be very hot

- Turn the control knob to the off position; the indicator light will go out.
- Remove the lid and then remove the egg holder from the appliance using the handle. Make sure to also use oven gloves. Cool the eggs by holding them under cold, running water. The eggs are ready to serve.

Poached eggs

- Fill 75ml cold water and pour onto the stainless steel heating plate of the cooking unit (6)
- Lightly butter or spray vegetable oil on pouchingtray (5).
- Break one egg for each pouching section. First place egg holder (3) on the cooking unit (6). Then place the pouching tray (5) on top of egg holder (3).

CAUTION: Never place Poaching Tray directly onto Heating Plate as they will melt and damage the Egg cooker.

- Place Lid (2) on top of the unit (6) and turn the knob to hard position. Indicator light will illuminate. When the alarm sounds, the eggs will be ready. When cooking is complete, turn the button to off to silence the alarm and turn the EggCooker off.

4 Cleaning, storage and warranty



Do not immerse the machine in water or any other liquid; use a damp cloth to clean this part.

Never use scouring pads, abrasive cleaning agents or aggressive liquids such as alcohol, gasoline or acetone to clean the appliance.

4.1 Cleaning / storage

Fast manual cleaning

1. Always unplug the appliance before cleaning.
2. Let the appliance cool down before cleaning.
3. Wipe all inner and outer surfaces with a damp cloth. The egg holder can be cleaned in the dishwasher.
4. Empty and clean the water reservoir after each use.

	Rinse	Dish-washer	Damp cloth
Lid, measuring cup, egg holder	√	√	√
Cooking unit	x	x	√

Storage

1. Allow the appliance to cool down completely before storing it.
2. Lightly wrap the cable around the cooking unit
3. When not in use, store the appliance in a dry, safe place that cannot be accessed by children.

Descaling

Descal the appliance once it has been used several times. It is important to regularly descale the egg cooker to ensure that it continues to function optimally and to extend the life of the appliance.

If the eggs are dirty or you live in an area with hard water, limescale will build up more quickly and you will need to descale the appliance more frequently.

1. Pour 30ml of white vinegar and 30ml of water into the water reservoir.
2. Insert the egg holder and close the lid.
3. Turn on the appliance and wait one to three minutes.
4. Unplug the appliance.
DO NOT touch the lid.
5. Wait 1 to 1.5 hours (depending on how much limescale has built up).
6. Open the lid.
7. Rinse the egg holder and lid with water.
8. Use a soft cloth to wipe out the vinegar solution from the appliance.

9. Pour some water into the water reservoir and use a cloth to wipe it clean again.
10. If limescale remains in the water reservoir, repeat the procedure.

4.2 Troubleshooting

PROBLEM	POSSIBLE CAUSE	SOLUTION
	The amount of water you will need to cook hard-boiled or soft-boiled eggs will depend on various environmental factors such as the temperature of the room, as well as the size and temperature of the eggs and how fresh they are.	If you prefer softer cooked eggs, reduce the amount of water by 5–10ml (1–2 teaspoons). If you prefer harder boiled eggs, increase the amount of water by 5–10 ml (1–2 teaspoons).
The egg is too hard or too soft.	Too much dirt or limescale building up on the heating element can affect cooking performance.	Descal the appliance by following the instructions in the "Descaling" section. Wash the eggs before placing them in the egg holder so less dirt is transferred to the appliance. Wipe clean the appliance (especially the heating element) after each use.
	If the appliance has not been left to cool after a previous use, the cooking process will finish too quickly. The eggs will then be too soft or will not have cooked evenly.	Once you have used the appliance, wait for it to cool down again if you want to cook more eggs.

<p>A burning smell is coming from the appliance once the eggs have been cooked.</p>	<p>Egg white from a cracked egg or dirt from the water or the eggs has burned on the heating element.</p>	<p>Unplug the appliance. Once cooking has completed, immediately pour a little water on the heating element. Wait for the appliance to cool down. Wipe away any water and dirt. Descale the appliance by following the instructions in the "Descaling" section.</p> <p>Wash the eggs before cooking them.</p>
-------------------------------------------------------------------------------------	-----------------------------------------------------------------------------------------------------------	---------------------------------------------------------------------------------------------------------------------------------------------------------------------------------------------------------------------------------------------------------------------------------------------------------------

The product and the user manual are subject to change. Specifications may be modified without prior notice.

4.3 Warranty

BLUE products are developed according to the highest quality standards and are guaranteed to be free from defects in materials and workmanship for the period specified by law, starting from the date of original purchase. If the product shows any malfunction during this period due to faulty materials and/or workmanship, the seller must be contacted immediately.

The following conditions are excluded from the warranty:

- Repairs and/or modifications carried out by or attempted by a non-authorized service centre;
- Normal wear and tear;
- Misuse, improper use, or incorrect maintenance of the appliance;
- Use of non-original spare parts.

This is the only warranty provided by the organisation, whether express or implied. No other warranties, either express or implied, beyond this one are provided, including implied warranties of merchantability or fitness for a particular purpose. Under no circumstances shall the seller or supplier be liable for incidental or consequential damages. Dealer remedies shall be limited to the repair or replacement of non-compliant units or parts.

Inhoud

1 Instructies	12
1.1 Bedoeld gebruik.....	12
1.2 Algemene veiligheidsinstructies	12
1.3 Gevaar.....	12
1.4 Waarschuwing	12
1.5 Let op	13
1.6 Aansprakelijkheid van de fabrikant.....	13
1.7 Verwijdering.....	13
2 Beschrijving	14
2.1 Productbeschrijving (fig. A)	14
3 Gebruik.....	14
3.1 Vóór het eerste gebruik.....	14
3.2 Het apparaat gebruiken.....	14
4 Reiniging, opslag en garantie	16
4.1 Reiniging / opslag.....	16
4.2 Probleemoplossing.....	17
4.3 Garantie.....	17

1 Instructies



Deze gebruikshandleiding maakt integraal deel uit van het apparaat en moet daarom volledig en binnen het bereik van de gebruiker worden bewaard gedurende de volledige levensduur van het apparaat.

1.1 Bedoeld gebruik

De eierkoker is uitsluitend bedoeld om eieren te koken. Elk ander gebruik vormt een risico op ernstige ongelukken voor de gebruiker. De eierkoker is uitsluitend bedoeld voor privégebruik en is niet geschikt voor gebruik in een commerciële omgeving.

1.2 Algemene veiligheidsinstructies

- Lees deze instructies aandachtig vóór gebruik en bewaar ze op een veilige plaats.
- De volgende symbolen worden gebruikt in de gebruiksaanwijzing of op het product:



Lees de gebruiksaanwijzing.



Alleen voor gebruik binnenshuis.



CE staat voor "Conformité Européenne", wat "Europese conformiteit" betekent. De CE-markering geeft aan dat het product voldoet aan de essentiële eisen van de van toepassing zijnde EU-richtlijnen en -verordeningen op het gebied van veiligheid, gezondheid, milieubescherming en consumentenbescherming.



Aardingssymbool. Dit apparaat is geclassificeerd als beschermingsklasse I en moet worden aangesloten op een geaard stopcontact.



Het teken 'opgelet: hete oppervlak' is een gevarensymbool dat wordt weergegeven en gezien kan worden op plaatsen waar mensen gewaarschuwd moeten worden voor hete oppervlakken. Deze melding is

bedoeld als waarschuwing voor de gevaren van hete oppervlakken.



Het symbool van de doorgekruiste vuilniscontainer betekent dat dit product niet met het gewone huisvuil mag worden weggegooid. Elektronische en elektrische apparatuur die niet is opgenomen in het selectieve afvalsorteringsproces is potentieel gevaarlijk voor het milieu en de menselijke gezondheid vanwege de aanwezigheid van gevaarlijke stoffen. Voer deze op verantwoorde wijze af bij een erkend afvalverwerkings- of recyclingbedrijf.

1.3 Gevaar

- Leg het apparaat of de stekker niet in water of een andere vloeistof. Als het apparaat echter per ongeluk in water valt, trek de stekker dan onmiddellijk uit het stopcontact en laat het nakijken door een gekwalificeerd persoon voordat u het opnieuw gebruikt. Niet naleven kan een fatale elektrische schok veroorzaken!
- Raak de binnenkant van het apparaat nooit aan terwijl het in werking is.
- Dompel het apparaat nooit onder in water of een andere vloeistof en spoel het niet af onder de kraan.

1.4 Waarschuwing

- Controleer of de spanning die op het apparaat wordt vermeld overeenstemt met uw netspanning ter plaatse voordat u het apparaat aansluit.
- Gebruik het apparaat niet als de stekker, het netsnoer of het apparaat zelf beschadigd is.
- Als het netsnoer beschadigd is, moet dit worden vervangen door de fabrikant, diens onderhoudsvertegenwoordiger of andere gekwalificeerde personen om gevaren te voorkomen.
- Dit apparaat mag worden gebruikt door kinderen vanaf 8 jaar en door personen met verminderde lichamelijke, zintuiglijke of geestelijke vermogens, of met een gebrek aan ervaring en kennis, mits zij onder toezicht staan of geïnstrueerd zijn betreffende het

veilig gebruik van het apparaat en de daaraan verbonden risico's begrijpen.

Kinderen mogen niet met het apparaat spelen. Reiniging en onderhoud door de gebruiker mogen niet door kinderen uitgevoerd worden, tenzij ze ouder dan 8 jaar zijn en onder toezicht staan.

- Houd het apparaat en het netsnoer buiten bereik van kinderen jonger dan 8 jaar.
- Houd het netsnoer uit de buurt van hete oppervlakken.
- Sluit het apparaat alleen aan op een geaard stopcontact. Zorg er altijd voor dat de stekker goed in het stopcontact steekt.
- Dit apparaat is niet bedoeld om te worden bediend door een externe timer of een afzonderlijk afstandsbedieningssysteem.
- Plaats het apparaat niet tegen een muur of andere apparaten. Laat minimaal 10 cm vrije ruimte achteraan, aan de zijkanten en boven het apparaat. Plaats niets op het apparaat.
- Gebruik het apparaat niet voor andere doeleinden dan beschreven in deze handleiding.
- Plaats het apparaat niet op of in de buurt van een heet gasfornuis of alle soorten elektrische gasfornuizen en elektrische kookplaten.
- Plaats het apparaat niet op of in de buurt van brandbare materialen zoals een tafelkleed of gordijn.
- Laat het apparaat niet onbeheerd achter.
- Steek de stekker van het apparaat niet in het stopcontact en bedien de regelknop niet met natte handen.

1.5 Let op

- Dit apparaat is uitsluitend bedoeld voor huishoudelijk gebruik. Het is niet bedoeld voor gebruik in keukens voor personeel of keukens van winkels, kantoren, boerderijen of andere werkomgevingen. Het is ook niet bedoeld om te worden gebruikt door klanten in hotels, motels, bed and breakfasts of andere woonomgevingen.
- Probeer niet om het apparaat zelf te repareren, dit zal de garantie doen vervallen.

- Als het apparaat onjuist of voor professionele of semiprofessionele doeleinden wordt gebruikt of als het niet wordt gebruikt overeenkomstig de instructies in de gebruikershandleiding, vervalt de garantie en aanvaardt de fabrikant geen aansprakelijkheid voor veroorzaakte schade.
- Gebruik het apparaat niet als het gevallen is of op een andere manier beschadigd werd of als het netsnoer of de stekker beschadigd zijn. Breng in geval van beschadiging, het apparaat naar een werkplaats voor reparatie van elektrische apparaten voor nazicht en laat het indien nodig repareren.
- Plaats en gebruik het apparaat altijd op een droog, stabiel, vlak en horizontaal oppervlak.
- Het apparaat wordt zeer snel heet en koelt slechts langzaam af. Let daarom voortdurend op heet water en stoom die tijdens gebruik vrijkomen. Raak het apparaat alleen aan bij de handvatten.
- Gebruik geen accessoires die niet bij dit apparaat zijn geleverd!
- Raak de stekker niet aan met natte of vochtige handen.
- Trek na gebruik de stekker altijd uit het stopcontact.
- Laat het apparaat ongeveer 30 minuten afkoelen na het bereiden van eten voordat u het aanraakt of schoonmaakt.
- Gebruik het apparaat niet zonder het deksel (2), de eierhouder (3) of de pocheertray (5).

1.6 Aansprakelijkheid van de fabrikant

De fabrikant ziet af van enige aansprakelijkheid voor letsels van personen of materiële schade als gevolg van:

- Het gebruik van het apparaat voor andere dan de bedoelde toepassingen.
- Het niet hebben gelezen van de gebruikershandleiding.
- Knoeien met een deel van het apparaat.
- Het gebruiken van niet originele reserveonderdelen.
- Het niet naleven van de veiligheidsinstructie.

1.7 Verwijdering



Het symbool van de doorgekruiste vuilniscontainer betekent dat dit product niet met het gewone huisvuil mag worden weggegooid. Elektronische en elektrische apparatuur die niet is opgenomen in het selectieve afvalsorteringsproces is potentieel gevaarlijk voor het milieu en de menselijke gezondheid vanwege de aanwezigheid van gevaarlijke stoffen. Voer deze op verantwoorde wijze af bij een erkend afvalverwerkings- of recyclingbedrijf.

Alleen voor landen in de EG

Gooi geen elektrisch gereedschap bij het huisvuil. Volgens de Europese richtlijnen 2012/19/EU voor Afdankte Elektrische en Elektronische apparatuur en de implementatie daarvan in nationaal recht, moet elektrisch gereedschap dat niet meer bruikbaar is, apart worden ingezameld en op een milieuvriendelijke wijze worden verwerkt.

2 Beschrijving



2.1 Productbeschrijving (fig. A)

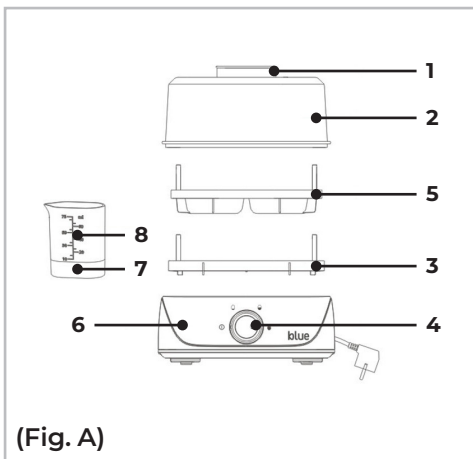

1 Dekselhandvat

2 Deksel

3 Eierhouder

4 Regelknop

5 Pocheertray

6 Kookeenheid

7 Eierprikker

8 Maatbeker

Model nr.:	AHEC01BK, AHEC01BG
Spanning:	220V~240V, 50-60Hz
Ingangsvermogen:	400W
Beveiligingsklasse:	Klasse I
Stroomverbruik in stand-by.:	<0,5W

3 Gebruik



Verwijder al het verpakkingsmateriaal vóór het eerste gebruik. Maak het apparaat grondig schoon vóór het eerste gebruik, zoals aangegeven in het hoofdstuk reiniging.

3.1 Vóór het eerste gebruik

1. Neem het apparaat en de accessoires uit de doos.
2. Veeg, voordat u het apparaat voor de eerste keer gebruikt, alle verwijderbare onderdelen schoon met een vochtige doek. Gebruik hierbij nooit schuurmiddelen.

3.2 Het apparaat gebruiken

Advies: het is raadzaam voedsel, waaronder eieren, door en door gaar te laten worden voordat u het consumeert. Dit is met name belangrijk voor zwangere vrouwen, baby's, kinderen, ouderen en personen met een verzwakt immuunsysteem door ziekte of medicatie.

1. Plaats het apparaat op een vlakke, stabiele, schone, droge en warmtebestendige ondergrond.
2. U kunt maximaal 6 eieren per kooksessie koken. Gebruik altijd verse en gekoelde eieren.
3. Vul de kookeenheid met de benodigde hoeveelheid koud, schoon water.

De hoeveelheid water die nodig is om hard- of zachtgekookte eieren te bereiden is afhankelijk van omgevingsfactoren, zoals de temperatuur van de ruimte, maar ook van bijvoorbeeld de versheid, grootte en temperatuur van de eieren. Als u van harder gekookte eieren houdt, verhoogt u de hoeveelheid water met 5-10 ml (1-2 theelepels).

Tabel met aanbevolen waterhoeveelheid en kooktijd

Kookinstelling	Benodigde waterhoeveelheid	Aantal eieren	Geschatte kooktijd
Zachtgekookt	75 ml	1-6	8 minuten
Medium gekookt	75 ml	1-6	10 minuten
Hardgekookt	75 ml	1-6	13 minuten

- Plaats de eierhouder (3) op de kookeenheid (6).
- Plaats de eieren in de eierhouder (3). Er kan slechts één ei in elke eierinzet worden geplaatst. Plaats de grotere kant van het ei in de eierinzet.

Let op, gevaar voor letsel: de naald van de eierprikker is scherp!

Tips: u kunt een klein gaatje maken in de smalle kant van het ei met behulp van de eierprikker (7). Gebruik geen kracht, anders kan het ei breken.

- Dek af met het deksel (2). Zorg ervoor dat de eierhouder en het deksel goed op de kookeenheid passen.
- Steek de stekker in het stopcontact.
- Draai de regelknop (4) om en selecteer de kookstand - zacht, medium of hard.

Voorbeeld: als u zachtgekookte eieren wilt maken, lijn dan de pijl op de knop uit met het symbool "O".

Let op: onderdelen van het apparaat worden zeer heet tijdens en na gebruik!

Raak het apparaat tijdens gebruik alleen aan bij het handvat van het deksel. Let vooral op heet water en stoom die uit de stoomopening van het deksel komen!

Verbrandingsgevaar: verplaats het apparaat niet terwijl het in gebruik is. Het deksel mag niet worden verwijderd terwijl de eieren worden gekookt, anders ontsnapt alle stoom onmiddellijk.

- Wanneer de ingestelde kooktijd voorbij is, zijn de eieren klaar. Er klinkt een geluidssignaal.

Let op: het deksel is nog steeds erg heet

- Draai de regelknop (4) naar de uit-stand.
- Verwijder het deksel (2), verwijder de eierhouder (3) uit het apparaat met behulp van het handvat, gebruik hierbij ovenhandschoenen. Laat de eieren schrikken door ze onder koud, stromend water te houden. De eieren zijn nu klaar om te serveren.

Gepocheerde eieren

Vul 75 ml koud water en giet dit op de roestvrijstalen verwarmingsplaat van de kookeenheid (6).

Vet de pocheertray (5) licht in met boter of spray deze in met plantaardige olie.

Breek één ei per pocheervakje. Plaats eerst de eierhouder (3) op de kookeenheid (6). Plaats vervolgens de pocheertray (5) bovenop de eierhouder (3).

Let op: plaats de pocheertray (5) nooit direct op de verwarmingsplaat – deze kan smelten en de eierkoker beschadigen.

Plaats het deksel (2) op de kookeenheid (6) en draai de regelknop (4) naar de stand "hard". Wanneer het alarmsignaal klinkt, zijn de eieren klaar. Zodra het koken voltooid is, zet je de regelknop (4) op "uit" om het alarm uit te schakelen en het apparaat uit te zetten.

4 Reiniging, opslag en garantie



Dompel de machine niet onder in water of andere vloeistoffen, maar gebruik een vochtige doek om dit onderdeel schoon te maken. Gebruik nooit schuursponsjes, schurende schoonmaakmiddelen of agressieve vloeistoffen zoals alcohol, benzine of aceton om het apparaat schoon te maken.

4.1 Reiniging / opslag Snelle handmatige reiniging

1. Haal altijd de stekker van het apparaat uit het stopcontact voordat u het gaat schoonmaken.
2. Laat het apparaat afkoelen voordat u het gaat schoonmaken.
3. Veeg de binnen- en buitenkant schoon met een vochtige doek. De eierhouder is vaatwasmachinebestendig.
4. Leeg en reinig het waterreservoir na elk gebruik.

In het geval van vieze eieren en in gebieden met een hoge waterhardheid hoopt kalkaanslag zich sneller op en moet u vaker ontkalken.

1. Doe 30 ml witte azijn en 30 ml water in het waterreservoir.
2. Plaats de eierhouder en sluit het deksel.
3. Schakel het apparaat in en wacht één tot drie minuten.
4. Haal de stekker uit het stopcontact. Raak het deksel NIET aan.
5. Wacht 1 tot 1,5 uur (afhankelijk van de hoeveelheid kalkaanslag).
6. Open het deksel.
7. Spoel de eierhouder en het deksel af met water.
8. Gebruik een zachte doek om de azijnoplossing uit het apparaat te vegen.
9. Doe wat water in het waterreservoir en gebruik een doek om dit weer weg te vegen.
10. Herhaal deze procedure als er nog steeds kalk in het waterreservoir zit.

	Spoelen	Vaatwasser	Vochtige doek
Deksel, maatbeker, eierhouder	√	√	√
Kookeenheid	x	x	√

Opslag

1. Laat het apparaat volledig afkoelen voordat je het opbergt.
2. Wikkel het snoer lichtjes om de kookeenheid.
3. Bewaar het apparaat op een droge en veilige plaats die niet toegankelijk is voor kinderen wanneer u het niet gebruikt.

Ontkalken

Ontkalk het apparaat nadat u het verschillende keren hebt gebruikt. Het is belangrijk dat u de eierkoker regelmatig ontkalkt om ervoor te zorgen dat het apparaat optimaal blijft functioneren en om de levensduur van het apparaat te verlengen.

4.2 Probleemoplossing

PRO-BLEEM	MOGELIJKE OORZAAK	OPLOSSING
Het ei is te hard of te zacht gekookt.	De hoeveelheid water die nodig is om hard- of zachtgekookte eieren te bereiden is afhankelijk van omgevingsfactoren, zoals de temperatuur van de ruimte, maar ook van bijvoorbeeld de versheid, grootte en temperatuur van de eieren.	Als u van zachter gekookte eieren houdt, verlaagt u de hoeveelheid water met 5-10 ml (1-2 theelepels). Als u van harder gekookte eieren houdt, verhoogt u de hoeveelheid water met 5-10 ml (1-2 theelepels).
	Te veel vuil of kalk op het verwarmingselement kan effect hebben op de kookprestaties.	Ontkalk het apparaat zoals beschreven in het gedeelte 'Ontkalken'. Was de eieren voordat u ze in de eierhouder doet om de hoeveelheid vuil op het product te minimaliseren. Veeg het apparaat (vooral het verwarmingselement) na elk gebruik schoon.
	Als het apparaat niet is afgekoeld na het vorige gebruik, is het koken te snel klaar. De eieren zijn dan te zacht of zelfs niet gaar.	Wacht tot het apparaat is afgekoeld als u na gebruik van het apparaat nogmaals eieren wilt koken.

Er komt een brandgeur uit het apparaat nadat de eieren zijn gekookt	Vuil in het water of van de eieren of eiwit van een gebarsten ei is aangebrand op het verwarmingselement.	Haal de stekker uit het stopcontact. Doe direct na het koken een beetje water op het verwarmingselement. Wacht tot het apparaat is afgekoeld. Veeg het water en het vuil weg. Ontkalk het apparaat zoals beschreven in het gedeelte 'Ontkalken'. Was de eieren voordat u ze kookt.
---------------------------------------------------------------------	-----------------------------------------------------------------------------------------------------------	-------------------------------------------------------------------------------------------------------------------------------------------------------------------------------------------------------------------------------------------------------------------------------------------

4.3 Garantie

Producten van BLUE worden op basis van de hoogste kwaliteitsnormen ontwikkeld en zijn gegarandeerd vrij van defecten, zowel voor wat betreft het materiaal als de afwerking, gedurende de door de wet bepaalde periode, startend vanaf de datum van de originele aankoop. Mocht het product gedurende deze periode enige storingen vertonen als gevolg van gebrekkig materiaal en/of gebrekkige afwerking, dient direct contact met verkoper opgenomen te worden.

De volgende omstandigheden zijn uitgesloten van de garantie:

- Reparatie en/of wijzigingen die door en niet erkend servicecentrum aan de machine werd/werden aangebracht of waartoe een poging werd ondernomen;
- Normale slijtage;
- Het apparaat werd misbruikt, verkeerd werd gebruikt of onjuist werd onderhouden;
- Niet-originele reserveonderdelen werden gebruikt.

Dit betreft de enige garantie die door de organisatie, impliciet of expliciet, wordt aangeboden. Geen andere garanties, impliciet noch expliciet, die verder strekken dan deze garantie, inclusief de impliciete garanties inzake de verkoopbaarheid en geschiktheid voor een specifiek doel. In geen geval zal de verkoper of leverancier aansprakelijk zijn voor incidentele schade of gevolgschade. De oplossingen van de dealers zullen beperkt zijn tot de reparatie of het vervangen van niet-conforme eenheden of onderdelen.

Het product en de gebruiksaanwijzing kunnen worden gewijzigd. Specificaties kunnen zonder voorafgaande kennisgeving worden gewijzigd.

Table des matières

1	Consignes.....	20
1.1	Utilisation prévue.....	20
1.2	Consignes générales de sécurité.....	20
1.3	Danger.....	20
1.4	Avertissement.....	20
1.5	Attention.....	21
1.6	Responsabilité du fabricant.....	21
1.7	Élimination.....	21
2	Description.....	22
2.1	Description du produit (Fig. A).....	22
3	Utilisation.....	22
3.1	Avant la première utilisation.....	22
3.2	Utiliser l'appareil.....	22
4	Nettoyage, rangement et garantie.....	23
4.1	Nettoyage/rangement.....	23
4.2	Résolution des problèmes.....	24
4.3	Garantie.....	25

1 Consignes



Ce mode d'emploi fait partie intégrante de l'appareil et doit de ce fait être disponible et à portée de main de l'utilisateur pendant la totalité de la durée de vie de l'appareil.

1.1 Utilisation prévue

La coquetière sera utilisée uniquement pour faire cuire des œufs. Toute autre utilisation comporte un risque d'accident grave pour l'utilisateur. La coquetière est uniquement prévue pour une utilisation domestique et n'est pas adaptée à une utilisation dans un contexte commercial.

1.2 Consignes générales de sécurité

- Lire ces consignes attentivement avant toute utilisation, et les conserver dans un endroit sûr.
- Les symboles suivants sont utilisés dans le mode d'emploi ou sur le produit :



Lire le mode d'emploi.



Utilisation en intérieur uniquement.



CE signifie «Conformité Européenne», c'est-à-dire «Conformité Européenne». Le marquage CE indique qu'un produit respecte les exigences essentielles des directives et règlements de l'Union européenne en matière de sécurité, de santé, de protection de l'environnement et de protection des consommateurs.



Symbole de masse. Cet appareil est classifié en classe de protection I et doit être relié à une prise mise à la terre.



Le signe « attention : surface chaude » est une indication de danger qui est représentée et peut être vue dans des lieux où des personnes doivent être prévenues de surfaces chaudes. Cette mention est un avertissement signalant le danger de surfaces chaudes.



Le symbole de la poubelle barrée indique que le produit ne peut être jeté avec les ordures ménagères ordinaires. Les appareils électriques et électroniques non collectés dans le processus de tri des déchets, sont potentiellement dangereux pour l'environnement et la santé humaine en raison de la présence de matières dangereuses. Éliminez-les de manière responsable en les apportant à une entreprise de traitement des déchets ou de recyclage reconnue.

1.3 Danger

- Ne pas poser l'appareil ou la fiche dans l'eau ou un autre liquide. Si l'appareil tombe à l'eau inopinément, débranchez-le immédiatement et faites-le réviser par une personne qualifiée avant de le réutiliser. Le non-respect de cette consigne peut causer une électrocution fatale !
- Ne jamais toucher l'intérieur de l'appareil en fonctionnement.
- Ne jamais immerger l'appareil dans l'eau ou un autre liquide et ne pas le rincer sous l'eau du robinet.

1.4 Avertissement

- Vérifier que la tension marquée sur votre appareil corresponde à la tension du réseau électrique sur place avant de brancher l'appareil.
- Ne pas utiliser l'appareil si la fiche, le cordon ou l'appareil sont endommagés.
- Si le cordon est endommagé, celui-ci doit être remplacé par le fabricant, son représentant assurant l'entretien ou une autre personne qualifiée, pour éviter tout danger.
- Cet appareil peut être utilisé par des enfants à partir de 8 ans et par des personnes dont les capacités physiques, sensorielles ou mentales sont réduites, ou qui manquent d'expérience ou de connaissances, si elles sont supervisées ou instruites au sujet de l'utilisation sûre de l'appareil et comprennent les risques y liés. Les enfants ne doivent pas jouer avec l'appareil. Le nettoyage et l'entretien par l'utilisateur ne peuvent être effectués par des enfants, sauf s'ils ont plus de 8

and et sont supervisés.

- Tenir l'appareil et le cordon hors de portée des enfants de moins de 8 ans.
- Tenir le cordon éloigné des surfaces chaudes.
- Brancher l'appareil uniquement sur une prise mise à la terre. Vérifiez toujours que la fiche soit bien positionnée dans la prise.
- Cet appareil n'est pas prévu pour un fonctionnement sur une minuterie externe ou un système de commande à distance séparé.
- Ne pas poser l'appareil contre un mur ou contre d'autres appareils. Laisser un vide d'au moins 10 cm derrière l'appareil et sur les côtés et de 10 cm au-dessus de l'appareil. Ne rien poser sur l'appareil.
- Ne pas utiliser l'appareil à d'autres fins que celles décrites dans ce mode d'emploi.
- Ne pas poser l'appareil sur ou près d'une gazinière chaude ou toute cuisinière ou plaque électrique.
- Ne pas poser l'appareil sur ou près de matières inflammables, comme une nappe ou un rideau.
- Ne pas laisser l'appareil sans surveillance.
- Ne pas brancher l'appareil ou toucher le bouton de commande les mains mouillées.

1.5 Attention

- Cet appareil est uniquement prévu pour une utilisation domestique. Il n'est pas adapté à une utilisation dans les cuisines du personnel ou des magasins, des bureaux, des fermes ou d'autres environnements de travail. Il n'est pas non plus prévu pour une utilisation par les clients d'hôtels, de motels, de chambres d'hôtes ou d'autres établissements d'hébergement.
- Ne pas essayer de réparer l'appareil vous-même, cela annulerait la garantie.
- Si l'appareil est utilisé incorrectement ou à des fins semi-professionnelles ou professionnelles, ou s'il n'est pas utilisé conforme aux consignes dans le mode d'emploi, la garantie est annulée et le fabricant n'acceptera aucune responsabilité pour les dommages causés.
- Ne pas utiliser l'appareil s'il est tombé ou endommagé d'une autre manière ou si

le cordon ou la fiche sont endommagés. En cas de dommages, apporter l'appareil dans un atelier de réparation d'appareils électriques pour révision et le faire réparer, le cas échéant.

- Toujours poser et utiliser l'appareil sur une surface sèche, stable, plane et horizontale.
- L'appareil chauffe très rapidement et se refroidit lentement. Soyez attentifs, de la vapeur et de l'eau bouillante peuvent s'échapper pendant l'utilisation. Touchez uniquement les poignées.
- Ne pas utiliser d'accessoires non fournis avec l'appareil !
- Ne pas toucher la fiche les mains mouillées ou humides.
- Toujours débrancher l'appareil après utilisation.
- Laisser l'appareil refroidir environ 30 minutes après la préparation avant de le toucher ou nettoyer.
- N'utilisez pas cet appareil sans le couvercle (2), le porte-œufs (3) ou le plateau à pocher (5).

1.6 Responsabilité du fabricant

Le fabricant refuse toute responsabilité pour les blessures physiques ou les dommages matériels causés par :

- L'utilisation de l'appareil à d'autres fins que celles prévues.
- La non-lecture du mode d'emploi.
- Le bricolage sur une partie de l'appareil.
- L'utilisation de pièces de rechange non-originales.
- Le non-respect des consignes de sécurité.

1.7 Élimination



Le symbole de la poubelle barrée indique que le produit ne peut être jeté avec les ordures ménagères ordinaires. Les appareils électriques et électroniques non collectés dans le processus de tri des déchets, sont potentiellement dangereux pour l'environnement et la santé humaine en raison de la présence de matières dangereuses. Éliminez-les de manière responsable en les apportant à une entreprise de traitement des déchets ou de recyclage reconnue.

Uniquement pour les pays de l'EEE

Ne pas jeter les appareils électriques avec les ordures ménagères. Conformément à la directive européenne 2012/19/UE concernant les déchets électriques et électroniques et sa transposition dans le droit national, les outils électriques en fin de vie doivent être collectés séparément et traités de manière écologique.

2 Description



2.1 Description du produit (Fig. A)

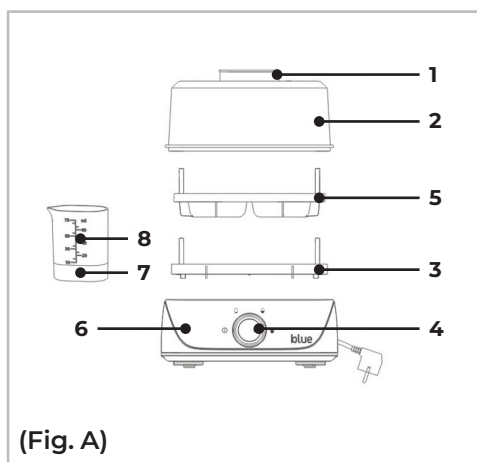

(Fig. A)

- 1 Poignée du couvercle
- 2 Couvercle
- 3 Porte-œufs
- 4 Bouton de réglage
- 5 Le plateau à pocher
- 6 Unité de cuisson
- 7 Pique-œufs
- 8 Verre gradué

N° modèle : AHEC01BK, AHEC01BG
 Tension : 220V~240V, 50-60Hz
 Puissance d'entrée : 400W
 Classe de sécurité : Classe I
 Consommation électrique en veille : <0,5 W

3 Utilisation



Retirer toutes les matières d'emballage avant la première utilisation. Enlever toutes les étiquettes ou tous les autocollants (si présents) de l'appareil. Nettoyer l'appareil à fond avant la première utilisation, comme indiqué au chapitre Nettoyage.

3.1 Avant la première utilisation

1. Sortir l'appareil et les accessoires du carton. Enlever les autocollants, le film de protection ou le plastic autour de et dans l'appareil.
2. Avant la première utilisation de l'appareil, nettoyer toutes les pièces amovibles avec un chiffon humide. Ne jamais utiliser de produits abrasifs.

3.2 Utiliser l'appareil

Conseil : Il est conseillé de consommer les aliments, dont les œufs, bien cuits. Cela est notamment important pour les femmes enceintes, les bébés, les enfants, les personnes âgées et les personnes avec une résistance réduite par une maladie ou un traitement médicamenteux.

1. Poser l'appareil sur une surface plane, stable, propre et résistante à la chaleur.
2. Vous pouvez faire cuire au maximum 6 œufs à la fois. Utilisez toujours des œufs frais et réfrigérés.
3. Remplir l'unité de cuisson avec suffisamment d'eau froide et propre.

La quantité d'eau requise pour préparer des œufs durs ou mûlets dépend de facteurs environnementaux, tels que la température ambiante, mais également de la fraîcheur, la taille et la température des œufs. Si vous aimez les œufs durs, augmentez la quantité d'eau de 5-10 ml (1-2 petites cuillères).

Tableau des quantités d'eau et temps de cuisson conseillés

Réglage de cuisson	Quantité d'eau requise	Nombre d'œufs	Temps de cuisson estimé
Mollet	75 ml	1-6	8 minutes
Médium	75 ml	1-6	10 minutes
Dur	75 ml	1-6	13 minutes

- Poser le porte-œufs (3) sur l'unité de cuisson (6).
- Poser le porte-œufs (3). Chaque insert est prévu pour un seul œuf. Poser l'œuf avec le gros côté sur l'insert.

Attention, danger de blessure : L'aiguille du pique-œuf est acérée !

Astuces : Vous pouvez piquer un petit trou dans le côté pointu de l'œuf à l'aide du pique-œuf (7). N'utilisez pas de force pour ne pas casser l'œuf.

- Couvrir avec le couvercle (1). Veillez à ce que le porte-œuf et le couvercle soient bien posés sur l'unité de cuisson.
- Brancher la fiche sur la prise.
- Tournez le bouton de réglage (4) sur la position de cuisson désirée - mollet, médium ou dur. L'indicateur s'allume et l'appareil démarre la cuisson.

Exemple : Si vous voulez obtenir des œufs mollets, alignez la flèche sur le bouton au symbole « O ». L'indicateur s'allume et l'appareil démarre la cuisson.

Attention : Des parties de l'appareil chauffent très rapidement pendant et après l'utilisation ! Pendant l'utilisation, touchez l'appareil uniquement à la poignée du couvercle. Faites notamment très attention à l'eau chaude ou la vapeur qui s'échappent par l'ouverture du couvercle !

Risque de brûlure : Ne pas déplacer l'appareil pendant son utilisation.

Le couvercle ne doit être enlevé pendant la cuisson des œufs, au risque de laisser s'échapper toute la vapeur.

- Après le temps de cuisson réglé, les œufs sont cuits. Une signal sonore retentit.

Attention : Le couvercle est toujours très chaud

- Tourner le bouton sur off, l'indicateur s'éteint.
- Enlever le couvercle, enlever le porte-œufs de l'appareil à l'aide de la poignée, utilisez des gants de cuisine. Arrêter la cuisson en les passant sous l'eau froide et courante. Les œufs sont prêts à être servis.

Œufs pochés

Versez 75 ml d'eau froide sur la plaque chauffante en acier inoxydable de l'unité de cuisson (6).

Beurrez légèrement ou vaporisez de l'huile végétale sur le plateau de pochage (5).

Cassez un œuf pour chaque compartiment de pochage. Placez d'abord le porte-œufs (3) sur l'unité de cuisson (6), puis placez le plateau de pochage (5) au-dessus du porte-œufs (3).

ATTENTION : Ne placez jamais le plateau de pochage directement sur la plaque chauffante – il pourrait fondre et endommager le cuiseur à œufs.

Placez le couvercle (2) sur l'unité (6) et tournez le bouton sur la position « dur ». Le témoin lumineux s'allumera. Lorsque l'alarme retentit, les œufs sont prêts. Une fois la cuisson terminée, tournez le bouton sur « arrêt » pour éteindre l'alarme et le cuiseur à œufs.

4 Nettoyage, rangement et garantie



Ne pas immerger l'appareil dans l'eau ou d'autre liquides, utiliser un chiffon humide pour nettoyer cette pièce.

Ne jamais utiliser d'éponge à récurer, de produits de nettoyage abrasifs ou de

liquides agressifs tels que l'alcool, l'essence ou l'acétone pour nettoyer l'appareil.

4.1 Nettoyage/rangement

Nettoyage manuel rapide.

1. Toujours débrancher l'appareil avant de procéder au nettoyage.
2. Laisser refroidir l'appareil avant de procéder au nettoyage.
3. Essuyer l'extérieur et l'intérieur avec un chiffon humide. Le porte-œuf est compatible avec un nettoyage au lave-vaisselle.
4. Vider et nettoyer le réservoir d'eau après chaque utilisation.
5. Attendez 1 à 1,5 heure (en fonction de la quantité de tartre).
6. Ouvrez le couvercle.
7. Rincer le porte-œufs et le couvercle à l'eau.
8. Utiliser un chiffon doux pour éliminer la solution vinaigrée de l'appareil.
9. Ajouter un peu d'eau dans le réservoir et utiliser un chiffon pour l'éliminer.
10. Répéter cette procédure s'il reste toujours du tartre dans le réservoir d'eau.

	Rincer	Lave-vaisselle	Chiffon humide
Couvercle, verre gradué, porte-œufs	√	√	√
Unité de cuisson	x	x	√

Rangement

1. Laisser l'appareil refroidir complètement avant de le ranger.
2. Enrouler le cordon autour de l'unité de cuisson en souplesse.
3. Ranger l'appareil dans un endroit sec et sûr, non accessible aux enfants quand vous ne l'utilisez pas.

Détartrage

Détartre l'appareil après plusieurs utilisations. Il est important de détartre régulièrement l'appareil pour garantir son fonctionnement optimal continu et prolonger la durée de vie de l'appareil. En cas d'œufs sales ou dans les zones avec une eau très calcaire, l'appareil s'entartre plus rapidement et vous devrez le détartre plus souvent.

1. Remplir le réservoir d'eau de 30 ml de vinaigre blanc et 30 ml d'eau.
2. Poser le porte-œufs et fermer le couvercle.
3. Allumer l'appareil et attendre une à trois minutes.
4. Débrancher l'appareil.
NE PAS toucher le couvercle.

4.2 Résolution des problèmes

PRO-BLÈME	CAUSE POSSIBLE	SOLUTION
L'œuf est trop dur ou pas assez cuit.	La quantité d'eau requise pour préparer des œufs durs ou mollets dépend de facteurs environnementaux, tels que la température environnante, mais également de la fraîcheur, la taille et la température des œufs.	Si vous aimez les œufs moins durs, diminuez la quantité d'eau de 5-10 ml (1-2 petites cuillères). Si vous aimez les œufs plus durs, augmentez la quantité d'eau de 5-10 ml (1-2 petites cuillères).
	Trop de saleté ou du tartre sur l'élément de chauffage peuvent affecter les résultats de cuisson.	Détartrez le produit comme décrit dans la partie « Détartrage ». Lavez les œufs avant de les poser dans la porte-œufs pour minimiser la quantité de saleté sur le produit. Essuyez le produit (notamment l'élément de chauffage) après chaque utilisation.
	Si l'appareil n'est pas refroidi après son utilisation précédente, la cuisson sera trop rapide. Les œufs sont alors trop mous ou pas cuits.	Attendez que l'appareil soit refroidi avant de le réutiliser pour faire cuire des œufs.

L'appareil dégage une odeur de brûlé après la cuisson des œufs	Des salissures dans l'eau ou le blanc d'un œuf fêlé ont brûlé sur l'élément de chauffage.	Débrancher l'appareil. Immédiatement après la cuisson, mettez un peu d'eau sur l'élément de chauffage. Attendez le refroidissement de l'appareil. Essuyez l'eau et les salissures. Détartrez le produit comme décrit dans la partie « Détartrage ». Lavez les œufs avant de les faire cuire.
----------------------------------------------------------------	-------------------------------------------------------------------------------------------	-----------------------------------------------------------------------------------------------------------------------------------------------------------------------------------------------------------------------------------------------------------------------------------------------------

4.3 Garantie

Les produits BLUE sont développés selon les normes de qualité les plus strictes et sont garantis contre tout défaut de matériau ou de fabrication pendant la période prévue par la loi, à compter de la date d'achat initial. Si le produit présente un dysfonctionnement durant cette période en raison d'un défaut de matériau et/ou de fabrication, le vendeur doit être contacté immédiatement.

Les circonstances suivantes sont exclues de la garantie :

- Réparations et/ou modifications effectuées par un centre de service non agréé, ou tentative de telles interventions ;
- Usure normale ;
- Mauvaise utilisation, usage abusif ou entretien inapproprié de l'appareil ;
- Utilisation de pièces de rechange non originales.

Il s'agit de la seule garantie offerte par l'organisation, qu'elle soit expresse ou implicite. Aucune autre garantie, expresse ou implicite, ne s'applique, y compris les garanties implicites de qualité marchande ou d'adéquation à un usage particulier. En aucun cas, le vendeur ou le fournisseur ne pourra être tenu responsable des dommages accessoires ou indirects. Les recours du revendeur se limiteront à la réparation ou au remplacement des unités ou pièces non conformes.

Le produit et le mode d'emploi peuvent être modifiés. Les spécifications sont susceptibles d'être changées sans préavis.

Inhalt

1	Anleitung	28
1.1	Bestimmungsgemäße Verwendung.....	28
1.2	Allgemeine Sicherheitshinweise.....	28
1.3	Gefahr.....	28
1.4	Warnhinweis.....	28
1.5	Achtung.....	29
1.6	Haftung des Herstellers.....	29
1.7	Entsorgung.....	30
2	Beschreibung	30
2.1	Produktbeschreibung (Abb. A).....	30
3	Gebrauch	31
3.1	Vor der ersten Inbetriebnahme.....	31
3.2	Benutzung des Geräts.....	31
4	Reinigung, Aufbewahrung und Garantie	32
4.1	Reinigung / Aufbewahrung.....	32
4.2	Fehlersuche.....	33
4.3	Garantie.....	34

1 Anleitung



Diese Betriebsanleitung ist Bestandteil des Geräts und muss daher während der gesamten Lebensdauer des Geräts vollständig und in Reichweite des Benutzers aufbewahrt werden.

1.1 Bestimmungsgemäße Verwendung

Der Eierkocher ist ausschließlich für das Kochen von Eiern bestimmt. Jede andere Verwendung birgt die Gefahr schwerer Unfälle für den Benutzer. Der Eierkocher ist nur für den privaten Gebrauch bestimmt und nicht für den gewerblichen Einsatz geeignet.

1.2 Allgemeine Sicherheitshinweise

- Lesen Sie diese Anleitung vor dem Gebrauch sorgfältig durch und bewahren Sie sie an einem sicheren Ort auf.
- Die folgenden Symbole werden in der Bedienungsanleitung oder auf dem Produkt verwendet:



Bedienungsanleitung lesen



Nur für den Innenbereich geeignet



Die Buchstaben „CE“ erscheinen auf vielen Produkten, die im erweiterten Binnenmarkt des Europäischen Wirtschaftsraums (EWR) verkauft werden. Sie weisen daraufhin, dass die im EWR verkauften Produkte hohen Sicherheits-, Gesundheits- und Umweltschutzanforderungen entsprechen.



Erdungssymbol. Dieses Gerät ist in Schutzklasse I eingestuft und muss an eine geerdete Steckdose angeschlossen werden.



Das Symbol der durchgestrichenen Mülltonne bedeutet, dass dieses Produkt nicht mit dem normalen Hausmüll entsorgt werden darf. Elektronische und elektrische

Geräte, die nicht der selektiven Mülltrennung zugeführt werden, sind aufgrund des Vorhandenseins von Gefahrstoffen potenziell gefährlich für die Umwelt und die menschliche Gesundheit. Entsorgen Sie sie verantwortungsvoll bei einem zugelassenen Abfallverwertungs- oder Recyclingunternehmen.

1.3 Gefahr

- Legen Sie das Gerät oder den Stecker nicht in Wasser oder in eine andere Flüssigkeit. Sollte das Gerät dennoch versehentlich in Wasser fallen, ziehen Sie sofort den Netzstecker und lassen Sie es von einer qualifizierten Person überprüfen, bevor Sie es wieder benutzen. Die Nichtbeachtung kann zu einem tödlichen Stromschlag führen!
- Berühren Sie niemals das Innere des Geräts, während es in Betrieb ist.
- Tauchen Sie das Gerät niemals in Wasser oder eine andere Flüssigkeit ein und spülen Sie es nicht unter dem Wasserhahn ab.

1.4 Warnhinweis

- Vergewissern Sie sich, dass die auf dem Gerät angegebene Spannung mit der örtlichen Netzspannung übereinstimmt, bevor Sie das Gerät anschließen.
- Verwenden Sie das Gerät nicht, wenn der Stecker, das Netzkabel oder das Gerät selbst beschädigt ist.
- Wenn das Netzkabel beschädigt ist, muss es vom Hersteller, seinem Kundendienstmitarbeiter oder anderen qualifizierten Personen ersetzt werden, um Gefahren zu vermeiden.
- Dieses Gerät kann von Kindern ab 8 Jahren und von Personen mit verringerten physischen, sensorischen oder geistigen Fähigkeiten oder mit Mangel an Erfahrung und Wissen benutzt werden, vorausgesetzt, dass sie beaufsichtigt oder hinsichtlich des sicheren Gebrauchs des Geräts unterwiesen wurden und die damit verbundenen Gefahren verstehen. Kinder dürfen nicht mit dem Gerät spielen. Reinigung und Wartung sollten nicht

von Kindern durchgeführt werden, es sei denn, sie sind über 8 Jahre alt und werden beaufsichtigt.

- Bewahren Sie das Gerät und das Netzkabel außerhalb der Reichweite von Kindern unter 8 Jahren auf.
- Halten Sie das Netzkabel von heißen Oberflächen fern.
- Schließen Sie das Gerät nur an eine geerdete Steckdose an. Achten Sie immer darauf, dass der Stecker richtig in die Steckdose eingesteckt ist.
- Dieses Gerät ist nicht für die Steuerung durch eine externe Zeitschaltuhr oder ein separates Fernbedienungssystem vorgesehen.
- Stellen Sie das Gerät nicht gegen eine Wand oder andere Geräte. Lassen Sie hinten und an den Seiten mindestens 10 cm und oberhalb des Geräts mindestens 10 cm Freiraum. Stellen Sie keine Gegenstände auf das Gerät.
- Verwenden Sie das Gerät nicht für andere Zwecke als die in dieser Anleitung beschriebenen.
- Stellen Sie das Gerät nicht auf oder in die Nähe eines heißen Gaskochers oder in die Nähe aller Arten von elektrischen Gaskochern und Elektrokochfeldern.
- Stellen Sie das Gerät nicht auf oder in die Nähe von brennbaren Materialien wie Tischdecken oder Vorhängen.
- Lassen Sie das Gerät nicht unbeaufsichtigt.
- Schließen Sie das Gerät nicht mit nassen Händen an und bedienen Sie den Bedienknopf nicht mit nassen Händen.

1.5 Achtung

- Dieses Gerät ist nur für den Hausgebrauch bestimmt. Es ist nicht für die Verwendung in Personalküchen oder Küchen von Geschäften, Büros, Landwirtschaftsbetrieben oder anderen Arbeitsumgebungen bestimmt. Es ist auch nicht für die Verwendung durch Kunden in Hotels, Motels, Pensionen oder anderen Wohnumgebungen bestimmt.
- Versuchen Sie nicht, das Gerät selbst zu reparieren, da dies zum Erlöschen der Garantie führt.

- Wenn das Gerät unsachgemäß oder für professionelle oder semiprofessionelle Zwecke verwendet wird oder wenn es nicht in Übereinstimmung mit den Anweisungen in der Bedienungsanleitung benutzt wird, erlischt die Garantie und der Hersteller übernimmt keine Haftung für entstandene Schäden.
- Verwenden Sie das Gerät nicht, wenn es heruntergefallen oder anderweitig beschädigt ist oder wenn das Netzkabel oder der Stecker defekt sind. Bringen Sie das Gerät im Falle einer Beschädigung zur Überprüfung in eine Elektrofachwerkstatt und lassen Sie es gegebenenfalls reparieren.
- Stellen und betreiben Sie das Gerät immer auf einer trockenen, stabilen, flachen und waagerechten Oberfläche.
- Das Gerät wird sehr schnell heiß und kühlt nur langsam ab. Achten Sie daher stets auf heißes Wasser und Dampf, die während des Gebrauchs austreten. Fassen Sie das Gerät nur an den Griffen an.
- Verwenden Sie kein Zubehör, das nicht im Lieferumfang dieses Geräts enthalten ist!
- Berühren Sie den Stecker nicht mit nassen oder feuchten Händen.
- Ziehen Sie nach dem Gebrauch immer den Netzstecker.
- Lassen Sie das Gerät nach der Zubereitung von Speisen etwa 30 Minuten lang abkühlen, bevor Sie es berühren oder reinigen.
- Verwenden Sie dieses Gerät nicht ohne den Deckel (2), den Eierhalter (3) oder die Pochierschale (5).

1.6 Haftung des Herstellers

Der Hersteller lehnt jegliche Haftung für Personen- oder Sachschäden ab, die sich aus den folgenden Situationen ergeben:

- Verwendung des Geräts für andere als die vorgesehenen Anwendungen.
- Das Benutzerhandbuch nicht gelesen zu haben.
- Manipulationen an einem Teil des Geräts.
- Verwendung von Nicht-Original-Ersatzteilen.
- Nichteinhaltung der Sicherheitshinweise.

- Die Oberfläche des Heizelements kann nach dem Gebrauch Restwärme aufweisen.
- Unsachgemäßer Gebrauch kann zu Verletzungen führen.

1.7 Entsorgung



Das nebenstehende Symbol einer durchgestrichenen Mülltonne auf Rädern zeigt an, dass dieses Gerät der Richtlinie 2012/19/EU unterliegt. Diese Richtlinie besagt, dass Sie dieses Gerät am Ende seiner Nutzungszeit nicht mit dem normalen Haushaltsmüll entsorgen dürfen, sondern in speziell eingerichteten Sammelstellen, Wertstoffhöfen oder Entsorgungsbetrieben abgeben müssen. Diese Entsorgung ist für Sie kostenfrei. Schonen Sie die Umwelt und entsorgen Sie fachgerecht.

Beim Kauf eines Neugerätes haben Sie das Recht, das entsprechende Altgerät an Ihren Händler zurückzugeben. Händler von Elektro- und Elektronikgeräten mit einer Verkaufsfläche von mindestens 400 qm sowie Lebensmittelhändler mit einer Verkaufsfläche von mindestens 800 qm, die regelmäßig Elektro- und Elektronikgeräte verkaufen, sind außerdem verpflichtet, Altgeräte unentgeltlich zurückzunehmen, auch ohne dass ein Neugerät gekauft wird, wenn die Altgeräte in keiner Abmessung größer sind als 25 cm. Client Name bietet Ihnen Rücknahmemöglichkeiten direkt in den Filialen und Märkten an. Informieren Sie sich auch bei Ihrem Händler über die Rücknahmemöglichkeiten vor Ort. Sofern Ihr Altgerät personenbezogene Daten enthält, sind Sie selbst für deren Löschung verantwortlich, bevor Sie es zurückgeben. Sofern dies ohne Zerstörung des Altgerätes möglich ist, entnehmen Sie die alten Batterien oder Akkus sowie Lampen bevor Sie das Altgerät zur Entsorgung zurückgeben und führen Sie sie einer separaten Sammlung zu. Bei fest eingebauten Akkus ist bei der Entsorgung

darauf hinzuweisen, dass das Gerät einen Akku enthält. Weitere Möglichkeiten zur Entsorgung des ausgedienten Produkts erfahren Sie bei Ihrer Gemeinde- oder Stadtverwaltung.

Nur für EU-Länder

Entsorgen Sie Elektrowerkzeuge nicht im Hausmüll. Nach der europäischen Richtlinie 2012/19/EU über Elektro- und Elektronik-Altgeräte und ihrer Umsetzung in nationales Recht müssen Elektrowerkzeuge, die nicht mehr verwendet werden sollen, getrennt gesammelt und auf umweltgerechte Weise entsorgt werden.

2 Beschreibung



2.1 Produktbeschreibung (Abb. A)

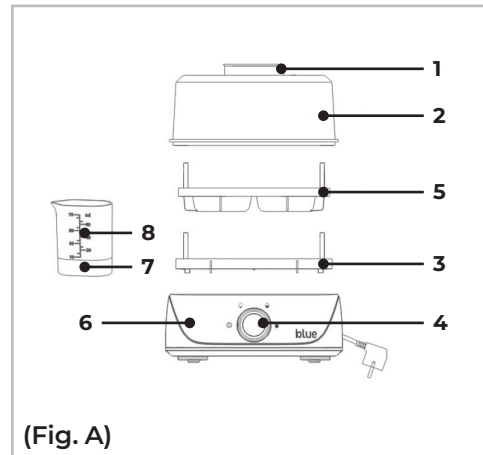

- 1 Deckelgriff
- 2 Deckel
- 3 Eierhalter
- 4 Bedienknopf
- 5 Pochierschale
- 6 Kocheinheit
- 7 Eierstecher
- 8 Messbecher

Modell-Nr.:
Spannung:

AHEC01BK, AHEC01BG
220V~240V, 50-60Hz

Eingangsleistung: 400W (1-2 Teelöffel)
 Sicherheitsklasse: Klasse I
 Leistungsaufnahme im Standby-Modus: <0,5 W

3 Gebrauch



Entfernen Sie vor dem ersten Gebrauch das gesamte Verpackungsmaterial. Entfernen Sie alle Aufkleber oder Etiketten (falls vorhanden) von dem Gerät. Reinigen Sie das Gerät vor dem ersten Gebrauch gründlich, wie im Kapitel „Reinigung“ beschrieben

3.1 Vor der ersten Inbetriebnahme

1. Nehmen Sie das Gerät und das Zubehör aus dem Karton. Entfernen Sie Aufkleber, Schutzfolie oder Kunststoff vom und aus dem Gerät.
2. Wischen Sie vor dem ersten Gebrauch des Geräts alle abnehmbaren Teile mit einem feuchten Tuch ab. Verwenden Sie dabei niemals Scheuermittel.

3.2 Benutzung des Geräts

Empfehlung: Es ist ratsam, Lebensmittel, einschließlich Eier, vor dem Verzehr gründlich zu kochen. Dies ist besonders wichtig für Schwangere, Säuglinge, Kinder, ältere Menschen und Personen, deren Immunsystem aufgrund von Krankheiten oder Medikamenten geschwächt ist.

1. Stellen Sie das Gerät auf eine flache, stabile, saubere, trockene und hitzebeständige Oberfläche.
2. Sie können maximal 6 Eier pro Kochvorgang kochen. Verwenden Sie immer frische und gekühlte Eier.
3. Füllen Sie die Kocheinheit mit der erforderlichen Menge an kaltem, sauberem Wasser.

Die Wassermenge, die zum Kochen von hart oder weich gekochten Eiern benötigt wird, hängt von Umgebungsfaktoren wie der Raumtemperatur, aber z. B. auch von der Frische, Größe und Temperatur der Eier ab. Wenn Sie härter gekochte Eier mögen, erhöhen Sie die Wassermenge um 5-10 ml

Tabelle der empfohlenen Wassermenge und Kochzeit

Kochein- stellung	Erforder- liche Wasser- menge	Wasser- stands- anzeige	Geschätzte Kochzeit
Weich gekocht	75 ml	1-6	8 Minuten
Mittelhart gekocht	75 ml	1-6	10 Minuten
Hart ge- kocht	75 ml	1-6	13 Minuten

4. Setzen Sie den Eierhalter (3) auf die Kocheinheit (6).
5. Legen Sie die Eier in den Eierhalter (3). In jeden Ei-Einsatz kann nur ein Ei gelegt werden. Legen Sie die größere Seite des Eis in den Eiereinsatz.

Vorsicht, Verletzungsgefahr: Die Nadel des Eierstechers ist scharf!

Tipp: Sie können mit dem Eierstecher (7) ein kleines Loch in die schmale Seite des Eis stechen. Wenden Sie keine Gewalt an, sonst kann das Ei zerbrechen.

6. Mit dem Deckel (1) abdecken. Vergewissern Sie sich, dass der Eierhalter und der Deckel fest auf der Kocheinheit sitzen.
7. Stecken Sie den Netzstecker ein.
8. Drehen Sie den Schaltknopf (4) und wählen Sie die Kocheinheit - weich, mittel oder hart. Die Kontrollleuchte leuchtet auf und das Gerät beginnt zu kochen.

Beispiel: Wenn Sie weich gekochte Eier zubereiten möchten, richten Sie den Pfeil auf dem Drehknopf auf das Symbol „O“ aus. Die Kontrollleuchte leuchtet auf und das Gerät beginnt zu kochen.

Vorsicht: Teile des Geräts werden während und nach dem Gebrauch sehr heiß! Fassen Sie das Gerät während des Gebrauchs nur am Deckelgriff an. Achten Sie besonders

auf heißes Wasser und Dampf, der aus der Dampföffnung des Deckels austritt!

Verbrennungsgefahr: Bewegen Sie das Gerät nicht, während es in Betrieb ist.

Der Deckel darf während des Eierkochens nicht abgenommen werden, da sonst der gesamte Dampf sofort entweicht.

9. Wenn die eingestellte Kochzeit abgelaufen ist, sind die Eier fertig. Es ertönt ein akustisches Signal.

Vorsicht: Der Deckel ist noch sehr heiß

10. Drehen Sie den Schaltknopf in die Aus-Stellung; die Kontrollleuchte erlischt.
11. Nehmen Sie den Deckel ab und entfernen Sie den Eierhalter mit dem Handgriff aus dem Gerät; tragen Sie dabei Ofenhandschuhe. Schrecken Sie die Eier unter fließendem, kaltem Wasser ab. Die Eier sind nun servierfertig.

Pochierte Eier

Gießen Sie 75 ml kaltes Wasser auf die Edelstahl-Heizplatte der Kocheinheit (6).

Fetten Sie die Pochierschale (5) leicht mit Butter ein oder besprühen Sie sie mit Pflanzenöl.

Schlagen Sie je ein Ei für jedes Pochierfach auf. Setzen Sie zuerst den Eierhalter (3) auf die Kocheinheit (6), dann die Pochierschale (5) auf den Eierhalter (3).

ACHTUNG: Die Pochierschale darf niemals direkt auf die Heizplatte gestellt werden – sie könnte schmelzen und den Eierkocher beschädigen.

Setzen Sie den Deckel (2) auf die Kocheinheit (6) und drehen Sie den Drehknopf auf die Position „hart“. Die Kontrollleuchte leuchtet auf. Wenn das Signal ertönt, sind die Eier fertig. Nach dem Kochen drehen Sie den Knopf auf „Aus“, um das Signal auszuschalten und den Eierkocher auszuschalten.

4 Reinigung, Aufbewahrung und Garantie



Tauchen Sie das Gerät nicht in Wasser oder andere Flüssigkeiten, sondern verwenden Sie ein feuchtes Tuch, um das Gerät zu reinigen.

Verwenden Sie niemals Scheuerschwämme, Scheuermittel oder aggressive Flüssigkeiten wie Alkohol, Benzin oder Aceton zur Reinigung des Geräts.

4.1 Reinigung / Aufbewahrung Schnelle manuelle Reinigung.

1. Ziehen Sie vor dem Reinigen immer den Netzstecker des Geräts.
2. Lassen Sie das Gerät vor der Reinigung abkühlen.
3. Wischen Sie die Innen- und Außenseite mit einem feuchten Tuch ab. Der Eierhalter ist spülmaschinenfest.
4. Entleeren und reinigen Sie den Wasserbehälter nach jedem Gebrauch.

	Spülen	Geschirrspüler	Feuchtes Tuch
Deckel, Messbecher, Eierhalter	√	√	√
Kocheinheit	x	x	√

Aufbewahrung

1. Lassen Sie das Gerät vollständig abkühlen, bevor Sie es aufbewahren.
2. Wickeln Sie das Kabel leicht um die Kocheinheit.
3. Bewahren Sie das Gerät an einem trockenen, sicheren und für Kinder unzugänglichen Ort auf, wenn es nicht benutzt wird.

Entkalken

Entkalken Sie das Gerät, nachdem Sie es mehrmals benutzt haben. Es ist wichtig, den Eierkocher regelmäßig zu entkalken, damit das Gerät weiterhin optimal funktioniert und die Lebensdauer des Geräts verlängert wird.

Bei schmutzigen Eiern und in Gegenden mit hoher Wasserhärte bildet sich schneller Kalk und Sie sollten das Gerät häufiger entkalken.

1. Geben Sie 30 ml weißen Essig und 30 ml Wasser in den Wasserbehälter.
2. Setzen Sie den Eierhalter ein und schließen Sie den Deckel.
3. Schalten Sie das Gerät ein und warten Sie ein bis drei Minuten.
4. Ziehen Sie den Netzstecker. Berühren Sie den Deckel NICHT.
5. Warten Sie 1 bis 1,5 Stunden (je nach Ausmaß der Kalkablagerung).
6. Öffnen Sie den Deckel.
7. Spülen Sie den Eierhalter und den Deckel mit Wasser aus.
8. Verwenden Sie ein weiches Tuch, um die Essiglösung vom Gerät abzuwischen.
9. Geben Sie etwas Wasser in den Wasserbehälter und wischen Sie es mit einem Tuch wieder weg.
10. Wiederholen Sie diesen Vorgang, wenn der Wasserbehälter noch immer verkalkt ist.

4.2 Fehlersuche

PROBLEM	MÖGLICHE URSACHE	LÖSUNG
Das Ei ist zu hart oder zu weich gekocht.	Die Wassermenge, die zum Kochen von hart oder weich gekochten Eiern benötigt wird, hängt von Umgebungsfaktoren wie der Raumtemperatur, aber z. B. auch von der Frische, Größe und Temperatur der Eier ab.	Wenn Sie weicher gekochte Eier mögen, reduzieren Sie die Wassermenge um 5-10 ml (1-2 Teelöffel). Wenn Sie härter gekochte Eier mögen, erhöhen Sie die Wassermenge um 5-10 ml (1-2 Teelöffel).
	Zu starke Verschmutzungen oder Kalkablagerungen auf dem Heizelement können die Kochleistung beeinträchtigen.	Entkalken Sie das Gerät wie im Abschnitt „Entkalken“ beschrieben. Waschen Sie die Eier, bevor Sie sie in den Eierhalter legen, um die Verschmutzung des Geräts zu minimieren. Wischen Sie das Gerät (insbesondere das Heizelement) nach jedem Gebrauch sauber.
	Wenn das Gerät nach dem letzten Gebrauch nicht abgekühlt ist, wird der Garvorgang zu schnell beendet. Die Eier sind dann zu weich oder gar nicht gegart.	Warten Sie, bis das Gerät abgekühlt ist, wenn Sie nach dem Gebrauch des Geräts erneut Eier kochen möchten

Nach dem Kochen der Eier kommt ein Brandgeruch aus dem Gerät	Schmutz im Wasser oder von den Eiern oder Eiweiß von einem geborstenen Ei hat sich auf dem Heizelement festgebrannt.	Ziehen Sie den Stecker aus der Steckdose. Geben Sie sofort nach dem Kochen etwas Wasser auf das Heizelement. Warten Sie, bis das Gerät abgekühlt ist. Wischen Sie das Wasser und den Schmutz weg. Entkalken Sie das Gerät wie im Abschnitt „Entkalken“ beschrieben. Waschen Sie die Eier vor dem Kochen
--------------------------------------------------------------	----------------------------------------------------------------------------------------------------------------------	----------------------------------------------------------------------------------------------------------------------------------------------------------------------------------------------------------------------------------------------------------------------------------------------------------------

Dies ist die einzige Garantie, die von der Organisation ausdrücklich oder stillschweigend gewährt wird. Es werden keine weiteren ausdrücklichen oder stillschweigenden Garantien übernommen, einschließlich stillschweigender Garantien der Marktgängigkeit oder Eignung für einen bestimmten Zweck. In keinem Fall haften der Verkäufer oder Lieferant für beiläufige oder Folgeschäden. Die Ansprüche des Händlers beschränken sich auf die Reparatur oder den Austausch nicht konformer Einheiten oder Teile.

Produkt und Bedienungsanleitung können Änderungen unterliegen. Technische Daten können ohne vorherige Ankündigung geändert werden.

4.3 Garantie

Produkte von BLUE werden nach den höchsten Qualitätsstandards entwickelt und sind garantiert frei von Material- und Verarbeitungsfehlern für die gesetzlich vorgeschriebene Dauer, beginnend mit dem Datum des ursprünglichen Kaufs. Sollte das Produkt während dieser Zeit aufgrund von Material- oder Verarbeitungsfehlern eine Störung aufweisen, ist unverzüglich der Verkäufer zu kontaktieren.

Folgende Umstände sind von der Garantie ausgeschlossen:

- Reparaturen und/oder Änderungen, die von einem nicht autorisierten Servicezentrum durchgeführt oder versucht wurden;
- Normaler Verschleiß;
- Missbrauch, unsachgemäßer Gebrauch oder falsche Wartung des Geräts;
- Verwendung von nicht originalen Ersatzteilen.



DECLARATION OF CONFORMITY AHEC01BK, AHEC01BG Eierkoker

- (EN) We declare under our sole responsibility that this product is in conformity with directive 2011/65/EU of the European parliament and of the council of 8 June on the restriction of the use of certain hazardous substances in electrical and Electronic equipment is in conformity and accordance with the following standards and regulations:
- (NL) Wij verklaren onder onze exclusieve verantwoordelijkheid dat dit product conform Richtlijn 2011/65/EU van het Europees parlement en de Raad van 8 juni is betreffende de beperking van het gebruik van bepaalde gevaarlijke stoffen in elektrische en elektronische apparatuur en in overeenstemming is met de volgende standaarden en regelgeving:
- (FR) Nous déclarons, sous notre propre responsabilité, que ce produit est conforme à la Directive 2011/65/UE du Parlement et du conseil européens du 8 Juin relative à la limitation de l'utilisation de certaines substances dangereuses dans les équipements électriques et électroniques et qu'il est conforme aux normes et réglementations suivantes :
- (DE) Der Hersteller erklärt eigenverantwortlich, dass dieses Produkt der Direktive 2011/65/EU des Europäischen Parlaments und des Rats vom 8. Juni über die Einschränkung der Anwendung von bestimmten gefährlichen Stoffen in elektrischen und elektronischen Geräten entspricht und den folgenden Standards und Vorschriften entspricht:

We hereby confirm that the

Blue Eierkoker

Model No: AHEC01BK, AHEC01BG

Serial number: 000000 – 000000

Conforms with the following applicable relevant version of the EU guidelines:

2014/35/EU, 2014/30/EU, 2012/19/EU, 2011/65/EU & (EU) 2015/863, (EC) 2019/125/EC & (EU) 2023/826

In order to guarantee consistency, the following harmonised standards are well as national standards and stipulations has been applied:

EN 60335-1: 2012 + A11: 2014 + A13: 2017 + A1: 2019 + A14: 2019 + A2: 2019 + A15: 2021, EN 60335-2-15:2016 + A11:2018 + A1:2021 + A2:2021 + A12:2021, EN 62233:2008, EN 61000-3-3:2013 + A1:2019 + A2:2021, EN IEC 55014-1:2021, EN IEC 55014-2:2021, EN IEC 61000-3-2:2019 + A1:2021

This declaration of conformity is issued under the sole responsibility of the manufacturer:

Zwolle, 01-09-2025

H.G.F Rosberg
CEO FERM

PTH Global B.V. – Lingenstraat 6 – 8028 PM – Zwolle – The Netherlands

Produced by: PTH Global B.V., Lingenstraat 6, 8028 PM Zwolle, NL
For: Albert Heijn, Provincialeweg 11, 1506 MA Zaandam, NL

blue

2511-14