

blue



Gourmetstel

Model no: AHGM01BK

Instruction manual
Gebruiksaanwijzing
Bedienungsanleitung
Mode d'emploi

Important information for the user
Belangrijke informatie voor de gebruiker
Wichtige Informationen für den Benutzer
Informations importantes pour l'utilisateur



Warnings / Waarschuwingen / Hinweise / Avertissements



Description / Beschrijving / Beschreibung / Descripción



Use / Gebruik / Anwendung / Utilisation



Cleaning and care / Reiniging en onderhoud /
Reinigung und Wartung / Nettoyage et entretien

Contents

1	Instructions.....	4
1.1	Intended use.....	4
1.2	General safety instructions	4
1.3	Danger	4
1.4	Warning	4
1.5	Caution	5
1.6	Manufacturer liability.....	5
1.7	Disposal	5
2	Description.....	6
2.1	Product description	6
3	Use	6
3.1	Preparing for first use.....	6
3.2	Using the appliance.....	6
4	Cleaning and maintenance	7
4.1	Cleaning /storage.....	7
4.2	Troubleshooting.....	7
4.3	Warranty.....	8

1 Instructions



This user manual is an integral part of the appliance and must therefore be kept in its entirety and within the user's reach for the whole working life of the appliance.

1.1 Intended use

The gourmet set is intended for preparing food at the table indoors. The appliance is designed for grilling meat, fish, vegetables, baking pancakes, and for preparing raclette dishes in raclette pans. Any other use places the operator at risk of suffering a serious accident. The device is intended for private use only and is not suitable for use in a commercial or industrial environment.

1.2 General safety instructions

- Read the enclosed safety warnings, the additional safety warnings and the instructions. Failure to follow the safety warnings may result in electric shock, fire, and/or serious injury. Keep the safety warnings and instructions for future reference.
- The following symbols are used in this manual or on the product:



The letters 'CE' appear on many products traded on the extended single market in the European Economic Area (EEA). They signify that products sold in the EEA meet high safety, health, and environmental protection requirements.



Read the user manual.



Indoor use only.



A 'Caution: Hot Surface' sign is a warning message that is displayed and positioned around areas where there is a need to warn people about any hot surfaces. The sign is intended to provide a warning about the dangers of hot surfaces.



Earthing symbol. This appliance is classified as protection class I and must be connected to an earthed socket.



The symbol depicting a crossed-out rubbish bin means that this appliance should not be disposed of alongside regular household waste. Electronic and electrical equipment not included in the selective waste sorting process are potentially hazardous to the environment and to human health due to the presence of hazardous substances. They must be disposed of responsibly at an approved disposal or recycling facility.

1.3 Danger

- Do not place the appliance in water or any other liquid. However should the appliance accidentally fall into water, unplug the appliance immediately and have it checked by a qualified person before using it again. Non-observance could cause a fatal electric shock.
- Never immerse the appliance in water or any other liquid, nor rinse it under the tap.
- Never touch the inside of the appliance while it is operating.

1.4 Warning

- Do not use the appliance if the plug, the mains cord or the appliance itself is damaged.
- If the power cord is damaged, it must be replaced by the manufacturer, their service agent or similarly qualified persons in order to avoid danger.
- The plug must be removed from the socket before cleaning or servicing the appliance.
- This appliance can be used by children aged from 8 years and above and persons with reduced physical, sensory or mental capabilities or lack of experience and knowledge if they have been given supervision or instruction concerning use of the appliance in a safe way and understand the hazards involved.

Children must not play with the device. Cleaning and user maintenance should not be carried out by children unless they are older than 8 years of age and only then under supervision.

- Keep the appliance and its cord out of reach of children less than 8 years of age.
- Keep the mains cord away from hot surfaces.
- Only connect the appliance to an earthed wall socket. Always make sure that the plug is inserted into the wall socket properly.
- Do not place the appliance against a wall or against other appliances. Allow at least 10cm of free space at the back and sides and 10cm of free space above the appliance.
- Do not use the appliance for any other purpose than those described in the user manual.
- CAUTION: hot surface!



Note: items marked with the following symbol may reach high temperatures and should be handled with care. Touching hot surfaces may cause injury.

- Do not place the appliance on or near a hot gas stove or any kind of electric stove and electric cooking plate.
- Do not place the appliance on or near combustible materials such as a tablecloth or curtain.
- Do not leave unattended.
- Do not plug in the appliance or operate the control panel with wet hands.

1.5 Caution

- This appliance is intended for normal household use only. It is not intended for use in environments such as staff kitchens of shops, offices, farms or other work environments. Nor is it intended to be used by customers in hotels, motels, bed and breakfasts and other residential environments.
- Do not attempt to repair the appliance yourself, as this will void the warranty.

- If the appliance is used improperly or for professional or semi-professional purposes or if it is not used in accordance with the instructions in the user manual, the guarantee will become invalid and the manufacturer will refuse any liability for damage caused.
- Do not use the appliance if it is dropped or otherwise damaged or if the cord or plug are damaged. In the case of damage, take the appliance to an electrical repair shop for examination and repair if necessary.
- Always place and use the appliance on a dry, stable, level and horizontal surface.
- Do not touch the plug with wet or damp hands.
- Always unplug the appliance after use.
- The food being prepared might burn. Do not, therefore, use the gourmet set near or below any flammable material, such as curtains.
- Let the appliance cool down for approximately 30 minutes after preparing food, or before you handle or clean it.
- This appliance is only suitable for preparing food.

1.6 Manufacturer liability

The manufacturer declines any liability for damage to persons or property caused by:

- Use of the appliance other than the one envisaged.
- Not having read the user manual.
- Tampering with any part of the appliance.
- Use of non-original spare parts.
- Failure to comply with the safety instructions.

1.7 Disposal



The symbol depicting a crossed-out rubbish bin means that this appliance should not be disposed of alongside regular household waste. Electronic and electrical equipment not included in the selective waste sorting process are potentially hazardous to the environment and to human health due to the presence of hazardous substances. They must be disposed of

responsibly at an approved disposal or recycling facility.

Only for EC countries

Do not dispose of power tools into domestic waste. According to the European Directive 2012/19/EU on Waste Electrical and Electronic Equipment and its implementation into national law, electrical tools that are no longer usable must be collected separately and processed in an environmentally friendly manner.

2 Description



2.1 Product description

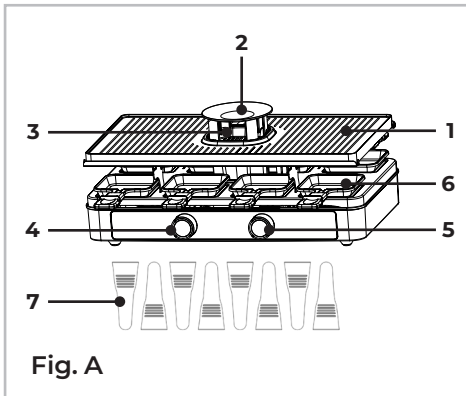

- 1 Grill plate
- 2 Air intake cover
- 3 Air intake with carbon filter and filter grille
- 4 Air extraction button
- 5 Thermostat knob
- 6 Raclette pans (8x)
- 7 Spatula (8x)

Model No.:	AHGM01BK
Power rating:	1400W
Voltage:	220-240V~50-60Hz
Cable length:	4 metres
Protection class:	Class I

3 Use



Before first use remove all packing material. Remove any stickers or labels (if available) from the appliance. Thoroughly clean the appliance before first use, as indicated in the cleaning chapter.

3.1 Preparing for first use

1. Take the appliance and accessories out of the box. Remove any stickers, protective film or plastic from the appliance.
2. Place the grill plate in the holders and check that it is stable and level.
3. Before using your appliance for the first time, wipe all removable parts with a damp cloth. Never use an abrasive product.
4. Place the appliance on a flat, stable, clean, dry and heat-resistant surface.
5. Insert the plug into the socket and set the thermostat knob (5) to the desired temperature.
6. Heat up the appliance once or twice so that any residues from the manufacturing process can be burnt off. Make sure the room in which you are doing this is properly ventilated (open a window etc.).

3.2 Using the appliance

Please note: the appliance is equipped with a non-stick coating. Do not use pointed or hard kitchen utensils – such as metal spatulas – to remove food from the plate (1) and from the raclette pans (6). As this could damage the non-stick coating. Always use plastic (7) or wooden spatulas instead.

Preparing food

Ensure that frozen food is completely thawed before preparing it.

1. Make sure the removable grill plate (1) is positioned correctly.
2. Plug the appliance into the socket and set the thermostat knob (5) to the highest setting.

3. Lightly oil the grill plate (1) and heat the appliance on the highest setting for about 10 to 15 minutes in a well-ventilated area. Do not start preparing food until the grill plate is fully heated.
4. Set the desired temperature with the thermostat knob (5).
5. Turn on the air extraction by setting the button (4) to 'on'.
6. Grill the meat, fish, vegetables, etc. until the desired degree of cooking is achieved. Small and thin pieces of food cook faster than large and thick pieces.
7. Experiment with the temperature setting and cooking time for the best and desired result.
8. Use the raclette pans for raclette dishes such as melted cheese or stir-fried dishes, omelets or pancakes.
9. Only use plastic or wooden spatulas to remove food from the grill plate or raclette pans.
10. Do not move the gourmet set while it is on or still hot, as you may burn your hands.

Air extraction system

This gourmet set is equipped with an integrated air extraction system that helps to reduce cooking odours and grease vapours. Please note, however, that the extraction system will not completely remove all odours. However, it will help prevent odours from spreading throughout the house much more effectively than a gourmet set without an extraction system.

4 Cleaning and maintenance



4.1 Cleaning / storage

1. After use, switch off the appliance, remove the plug from the socket, and wait until the appliance has cooled down.
2. Do not immerse the machine in water or other liquids, but use a soft cloth to clean this part. Ensure that the ventilation slots are free of dust and dirt. Use a soft cloth dampened with soapy water for stubborn

dirt. Never use scouring pads, abrasive cleaning agents or aggressive liquids such as alcohol, gasoline or acetone to clean the appliance.

3. Remove the air intake cover (2) and remove the carbon filter and filter grille (3). Clean the carbon filter and filter grille (3) in warm water (max. 30°C). Add a little rinse aid if necessary. Then allow to dry thoroughly. A dirty filter loses its properties! Replace the carbon filter depending on usage duration and the degree of contamination, but at the latest after three cleanings.
4. Remove most of the grease and food residues from the grill plate and pans with a soft cloth or paper towel.
5. Clean the grill plate (1) and raclette pans (6) with washing-up liquid and warm water. Use a dishwashing brush, a soft cloth or sponge. Do not use metal sponges or abrasive cleaning agents. Dry all parts and store the gourmet set in a clean, dry place.
6. Reassemble the carbon filter and filter grate (3) in reverse order.
7. Always start with a clean grill plate and clean raclette pans.

Storage

1. Ensure that the appliance is cooled and cleaned before storing.
2. Store the device in a dry and safe place that is not accessible to children when not in use.

4.2 Troubleshooting

PROBLEM	POSSIBLE CAUSE	SOLUTION
The extraction system is not functioning properly.	The filter is dirty/ clogged.	Clean the filter as described in the cleaning section.
The device is not working.	The plug is not, or not properly, inserted into the socket.	Check the plug and place it correctly in the socket.

PROBLEM	POSSIBLE CAUSE	SOLUTION
Excessive smoke.	Fat or food residues have burned.	Allow the appliance to cool down first and clean the grill plate and/ or raclette pans.
	The appliance has not been cleaned properly after the last use.	
	Too much oil has been used.	

The product and the user manual are subject to change. Specifications can be changed without further notice.

4.3 Warranty

BLUE products are developed to the highest quality standards and are guaranteed free of defects in both materials and workmanship for the period lawfully stipulated starting from the date of original purchase. Should the product develop any failure during this period due to defective material and/ or workmanship then contact the seller directly.

The following circumstances are excluded from the warranty:

- Repairs and/or modifications made or attempted to the machine by an unauthorised service center
- Normal wear and tear
- The device has been abused, misused or improperly maintained
- Non-original spare parts have been used.

This constitutes the sole warranty made by company either expressed or implied. There are no other warranties expressed or implied which extend beyond the face hereof, herein, including the implied warranties of merchantability and fitness for a particular purpose. In no event shall the seller or supplier be liable for incidental or consequential damages. The dealers remedies shall be limited to repair or replacement of nonconforming units or parts.

Inhoud

1 Instructies	10
1.1 Bedoeld gebruik.....	10
1.2 Algemene veiligheidsinstructies	10
1.3 Gevaar.....	10
1.4 Waarschuwing	10
1.5 Let op	11
1.6 Aansprakelijkheid van de fabrikant.....	12
2 Beschrijving.....	12
2.1 Productomschrijving	12
3 Gebruik.....	12
3.1 Voorbereiden voor het eerste gebruik	13
3.2 Het apparaat gebruiken.....	13
4 Reiniging, opslag en onderhoud	13
4.1 Reiniging / opslag.....	13
4.2 Probleemoplossing	14
4.3 Garantie.....	14

1 Instructies



Deze gebruikershandleiding maakt integraal deel uit van het apparaat en moet daarom volledig en binnen het bereik van de gebruiker worden bewaard gedurende de volledige levensduur van het apparaat.

1.1 Bedoeld gebruik

Het gourmetstel is bedoeld voor het bereiden van voedsel aan tafel binnenshuis. Het apparaat is ontworpen voor het grillen van vlees, vis en groenten, het bakken van pannenkoekjes en voor het bereiden van raclette-gerechten in de pannetjes. Elk ander gebruik vormt een risico op ernstige ongelukken voor de gebruiker. Het apparaat is uitsluitend bedoeld voor privégebruik en is niet geschikt voor gebruik in een commerciële of industriële omgeving.

1.2 Algemene veiligheidsinstructies

- Lees de bijgesloten veiligheidswaarschuwingen, de aanvullende veiligheidswaarschuwingen en de instructies. Het niet opvolgen van de veiligheidswaarschuwingen kan elektrische schokken, brand en/of ernstig letsel tot gevolg hebben. Bewaar de veiligheidswaarschuwingen en instructies als naslagwerk voor later.
- De volgende symbolen worden gebruikt in de gebruiksaanwijzing of op het product:



De letters 'CE' staan op veel producten die worden verkocht op de uitgebreide interne markt in de Europese Economische Ruimte (EER). Ze geven aan dat de producten die worden verkocht in de EER voldoen aan de hoge veiligheids-, gezondheids- en milieubeschermsvereisten.



Lees de gebruikershandleiding.



Uitsluitend voor gebruik binnenshuis.



Het teken "opgelet": heet oppervlak is een gevarensymbool dat wordt weergegeven en gezien kan worden op plaatsen waar mensen gewaarschuwd moeten worden voor hete oppervlakken. Deze melding is bedoeld als waarschuwing voor de gevaren van hete oppervlakken.



Aardingssymbool. Dit apparaat is geclassificeerd als beschermingsklasse I en moet worden aangesloten op een geaard stopcontact.



Het symbool van de doorgekruiste vuilniscontainer betekent dat dit product niet met het gewone huisvuil mag worden weggegooid. Elektronische en elektrische apparatuur die niet is opgenomen in het selectieve afvalsorteringsproces is potentieel gevaarlijk voor het milieu en de menselijke gezondheid vanwege de aanwezigheid van gevaarlijke stoffen. Voer deze op verantwoorde wijze af bij een erkend afvalverwerkings- of recyclingbedrijf.

1.3 Gevaar

- Leg het apparaat niet in water of een andere vloeistof. Als het apparaat echter per ongeluk in water valt, trek de stekker dan onmiddellijk uit het stopcontact en laat het nakijken door een gekwalificeerd persoon voordat u het opnieuw gebruikt. Niet naleven kan een fatale elektrische schok veroorzaken.
- Dompel het apparaat nooit onder in water of een andere vloeistof en spoel het niet af onder de kraan.
- Raak de binnenkant van het apparaat nooit aan terwijl het in werking is.

1.4 Waarschuwing

- Gebruik het apparaat niet als de stekker, het netsnoer of het apparaat zelf beschadigd is.
- Als het netsnoer beschadigd is, moet dit worden vervangen door de fabrikant, diens onderhoudsvertegenwoordiger

of andere gekwalificeerde personen om gevaren te voorkomen.

- De stekker moet uit het stopcontact worden gehaald alvorens het apparaat te reinigen of onderhoud te plegen.
- Dit apparaat mag worden gebruikt door kinderen vanaf 8 jaar en door personen met verminderde lichamelijke, zintuiglijke of geestelijke vermogens, of met een gebrek aan ervaring en kennis, mits zij onder toezicht staan of geïnstrueerd zijn betreffende het veilig gebruik van het apparaat en de daaraan verbonden risico's begrijpen. Kinderen mogen niet met het apparaat spelen. Reiniging en onderhoud door de gebruiker mogen niet door kinderen uitgevoerd worden, tenzij ze ouder dan 8 jaar zijn en onder toezicht staan.
- Houd het apparaat en het netsnoer buiten bereik van kinderen jonger dan 8 jaar.
- Houd het netsnoer uit de buurt van hete oppervlakken.
- Sluit het apparaat alleen aan op een geaard stopcontact. Zorg er altijd voor dat de stekker goed in het stopcontact steekt.
- Plaats het apparaat niet tegen een muur of andere apparaten. Laat minimaal 10 cm ruimte rondom en boven het apparaat vrij.
- Gebruik het apparaat niet voor andere doeleinden dan beschreven in deze handleiding.
- LET OP: heet oppervlak!



Opmerking: items gemarkeerd met het volgende symbool kunnen hoge temperaturen bereiken en moeten voorzichtig gehanteerd worden. Hete oppervlakken aanraken kan letsel veroorzaken.

- Plaats het apparaat niet op of in de buurt van een heet gasfornuis of alle soorten elektrische gasfornuizen en elektrische kookplaten.
- Plaats het apparaat niet op of in de buurt van brandbare materialen zoals een tafelkleed of gordijn.

- Laat het apparaat niet onbeheerd achter.
- Steek de stekker van het apparaat niet in het stopcontact en gebruik het bedieningspaneel niet met natte handen.

1.5 Let op

- Dit apparaat is uitsluitend bedoeld voor huishoudelijk gebruik. Het is niet bedoeld voor gebruik in keukens voor personeel of keukens van winkels, kantoren, boerderijen of andere werkomgevingen. Het is ook niet bedoeld om te worden gebruikt door klanten in hotels, motels, B&B's of andere woonomgevingen.
- Probeer niet om het apparaat zelf te repareren, dit zal de garantie doen vervallen.
- Als het apparaat onjuist of voor professionele of semiprofessionele doeleinden wordt gebruikt of als het niet wordt gebruikt overeenkomstig de instructies in de gebruikershandleiding, vervalt de garantie en aanvaardt de fabrikant geen aansprakelijkheid voor veroorzaakte schade.
- Gebruik het apparaat niet als het gevallen is of op een andere manier beschadigd werd of als het netsnoer of de stekker beschadigd zijn. Breng in geval van beschadiging, het apparaat naar een werkplaats voor reparatie van elektrische apparaten voor nazicht en laat het indien nodig repareren.
- Plaats en gebruik het apparaat altijd op een droog, stabiel, vlak en horizontaal oppervlak.
- Raak de stekker niet aan met natte of vochtige handen.
- Trek na gebruik de stekker altijd uit het stopcontact.
- Het te bereiden voedsel kan verbranden, gebruik het gourmetstel daarom niet in de buurt van of onder brandbare materialen zoals gordijnen.
- Laat het apparaat ongeveer 30 minuten afkoelen na het bereiden van eten voordat u het aanraakt of schoonmaakt.
- Dit apparaat is alleen geschikt voor het bereiden van voedsel.

1.6 Aansprakelijkheid van de fabrikant

De fabrikant ziet af van enige aansprakelijkheid voor letsels van personen of materiële schade als gevolg van:

- Het gebruik van het apparaat voor andere dan de bedoelde toepassingen.
- Het niet hebben gelezen van de gebruikershandleiding.
- Knoeien met een deel van het apparaat.
- Het gebruiken van niet originele reserveonderdelen.
- Het niet naleven van de veiligheidsinstructie.

Alleen voor landen in de EG

Gooi geen elektrisch gereedschap bij het huisvuil. Volgens de Europese richtlijn 2012/19/EU voor Afgedankte Elektrische en Elektronische Apparatuur en de implementatie daarvan in nationaal recht, moet elektrisch gereedschap dat niet meer bruikbaar is, apart worden ingezameld en op een milieuvriendelijke wijze worden verwerkt.

2 Beschrijving



2.1 Productomschrijving

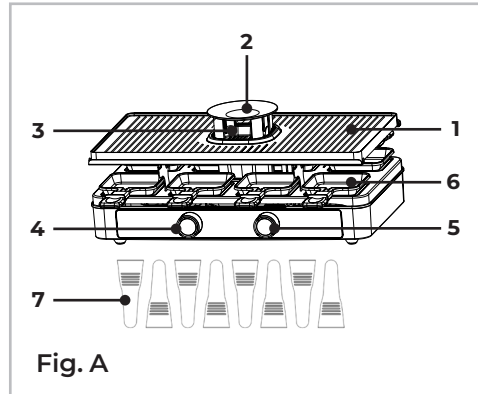

Fig. A

- 1 Grillplaat
- 2 Afdekking luchtinlaat
- 3 Luchtinlaat met koolstoffilter en filterrooster
- 4 Knop voor luchtafzuiging
- 5 Temperatuurregelaar
- 6 Pannetje (8x)
- 7 Spatel (8x)

Model nr.:	AHGM01BK
Vermogen:	1400W
Spanning:	220-240V~50-60Hz
Kabellengte:	4 meter
Beschermingsklasse:	Klasse I

3 Gebruik



Verwijder al het verpakkingsmateriaal vóór het eerste gebruik. Verwijder alle stickers of etiketten (indien aanwezig) van het apparaat. Maak het apparaat grondig schoon voor het eerste gebruik, zoals aangegeven in het hoofdstuk reiniging.

3.1 Voorbereiden voor het eerste gebruik

1. Plaats de grillplaat (1) in de houders en controleer of deze goed stabiel en horizontaal ligt.
2. Plaats het apparaat op een vlakke, stabiele, schone, droge en warmtebestendige ondergrond.
3. Steek de stekker in het stopcontact en zet de temperatuurregelaar (5) op de gewenste temperatuur.
4. Verwarm het apparaat één of twee keer op om de resten van het productieproces weg te branden. Zorg voor gepaste ventilatie als u dit doet (door bijvoorbeeld een raam te openen).

3.2 Het apparaat gebruiken

Let op: het apparaat is uitgerust met een antiaanbaklaag. Gebruik geen puntig of hard keukengerei - zoals metalen spatels - om voedsel van de plaat (1) en uit de pannetjes (6) te verwijderen. Dit zou de antiaanbaklaag beschadigen. Gebruik in plaats daarvan altijd spatels van kunststof (7) of hout.

Voedsel bereiden

Zorg ervoor dat bevroren voedsel volledig is ontdooid alvorens dit te bereiden.

1. Zorg dat de afneembare grillplaat (1) correct is geplaatst.
2. Steek de stekker in het stopcontact en zet de temperatuurregelaar (5) op de hoogste stand.
3. Smeer de grillplaat (1) licht in met olie en verwarm het apparaat ongeveer 10 tot 15 minuten op de hoogste stand in een goed geventileerde ruimte. Begin niet met het bereiden van voedsel wanneer de grillplaat nog niet volledig is opgewarmd.
4. Stel de gewenste temperatuur in met de temperatuurregelaar (5).
5. Schakel de luchtafzuiging in door de knop (4) op "on" te zetten.
6. Grill het vlees, de vis, de groenten etc. totdat de juiste en gewenste garing is bereikt. Kleine en dunne stukken voedsel zijn sneller gaar dan grote en dikke stukken.

7. Experimenteer met de temperatuurstelling en bereidingstijd voor het beste en gewenste resultaat.
8. Gebruik de pannetjes (6) voor raclettegerechten zoals gesmolten kaas of roerbakgerechten, een omelet of pannenkoekjes.
9. Gebruik alleen kunststof of houten spatels om het voedsel van de grillplaat (1) of uit de pannetjes (6) te verwijderen.
10. Verplaats het gourmetstel niet als deze aan staat of nog heet is, u kunt uw handen verbranden.

Luchtafzuigstelsysteem

Dit gourmetstel is voorzien van een geïntegreerd luchtafzuigstelsysteem dat helpt om kookluchtjes en vetdampen te verminderen. Houd er echter rekening mee dat het afzuigstelsysteem niet alle geurtjes volledig verwijdert. Wel zorgt het ervoor dat de geurverspreiding in huis minder is dan bij een gourmetstel zonder luchtafzuigstelsysteem.

4 Reiniging, opslag en onderhoud



4.1 Reiniging / opslag

1. Schakel na gebruik het apparaat uit, verwijder de stekker uit het stopcontact en wacht totdat het apparaat is afgekoeld.
2. Dompel de machine niet onder in water of andere vloeistoffen, maar gebruik een zachte doek om dit onderdeel schoon te maken. Gebruik bij hardnekkig vuil een zachte doek bevochtigd met water. Gebruik nooit schuursponsjes, schurende schoonmaakmiddelen of agressieve vloeistoffen zoals alcohol, benzine of aceton om het apparaat schoon te maken.
3. Verwijder de luchtinlaatafdekking (2) en verwijder het koolstoffilter en filterrooster (3). Reinig het koolstoffilter en filterrooster (3) in warm water (max. 30°C). Voeg indien nodig een

beetje spoelmiddel toe. Daarna goed laten drogen. Een vervuild filter verliest zijn eigenschappen! Vervang het koolstoffilter afhankelijk van de gebruiksduur en de mate van vervuiling, maar uiterlijk na drie keer reinigen.

4. Verwijder met een zachte doek of keukenrol het meeste vet en de restanten voedsel van de grillplaat (1) en de pannetjes (6).
5. Reinig de grillplaat (1) en pannetjes (6) met afwasmiddel en lauwwarm water. Gebruik een afwasborstel, een zachte doek of spons. Gebruik geen metalen sponzen of schurende schoonmaakmiddelen. Droog alle onderdelen af en bewaar het gourmetstel op een schone, droge plaats.
6. Plaats het koolstoffilter en filterrooster (3) in omgekeerde volgorde weer in elkaar.
7. Begin altijd met een schone grillplaat (1) en schone pannetjes (6).

Opslag

1. Zorg ervoor bij het opbergen dat het apparaat is afgekoeld en gereinigd.
2. Bewaar het apparaat op een droge en veilige plaats die niet toegankelijk is voor kinderen wanneer deze niet gebruikt wordt.

4.2 Probleemoplossing

PROBLEEM	MOGELIJKE OORZAAK	OPLOSSING
De afzuiging functioneert niet goed.	Het filter is vervuild / verstopt.	Zoals in het hoofdstuk reiniging beschreven
Het apparaat functioneert niet.	De stekker zit niet of niet goed in het stopcontact.	Controleer de stekker en plaats deze juist in het stopcontact.

PROBLEEM	MOGELIJKE OORZAAK	OPLOSSING
Sterke rookontwikkeling.	Vet- of etensresten zijn verbrand.	Laat het apparaat eerst afkoelen en reinig de grillplaat en/of pannetjes.
	Het apparaat is niet goed gereinigd na laatste gebruik.	
	Er is teveel olie gebruikt,.	

4.3 Garantie

Producten van BLUE worden op basis van de hoogste kwaliteitsnormen ontwikkeld en zijn gegarandeerd vrij van defecten, zowel voor wat betreft het materiaal als de afwerking, gedurende de door de wet bepaalde periode, startend vanaf de datum van de originele aankoop. Mocht het product gedurende deze periode enige storingen vertonen als gevolg van gebrekkig materiaal en/of gebrekkige afwerking, dient direct contact met verkoper opgenomen te worden.

De volgende omstandigheden zijn uitgesloten van de garantie:

- Reparatie en/of wijzigingen die door en niet erkend servicecentrum aan de machine werd/werden aangebracht of waartoe een poging werd ondernomen;
- Normale slijtage;
- Het apparaat werd misbruikt, verkeerd werd gebruikt of onjuist werd onderhouden;
- Niet-originele reserveonderdelen werden gebruikt.

Dit betreft de enige garantie die door de organisatie, impliciet of expliciet, wordt aangeboden. Geen andere garanties, impliciet noch expliciet, die verder strekken dan deze garantie, inclusief de impliciete garanties inzake de verkoopbaarheid en geschiktheid voor een specifiek doel. In geen geval zal de verkoper of leverancier aansprakelijk zijn voor incidentele schade

of gevolgschade. De oplossingen van de dealers zullen beperkt zijn tot de reparatie of het vervangen van niet-conforme eenheden of onderdelen.

Het product en de gebruiksaanwijzing kunnen worden gewijzigd. Specificaties kunnen zonder voorafgaande kennisgeving worden gewijzigd.

Inhalt

1	Anleitung	17
1.1	Bestimmungsgemäße Verwendung	17
1.2	Allgemeine Sicherheitshinweise.....	17
1.3	Gefahr	17
1.4	Warnhinweis.....	17
1.5	Achtung	18
1.6	Haftung des Herstellers.....	19
1.7	Entsorgung.....	19
2	Beschreibung	19
2.1	Produktbeschreibung.....	19
3	Gebrauch	19
3.1	Vorbereitung für die erste Verwendung	20
3.2	Benutzung des Geräts.....	20
4	Reinigung und Wartung	20
4.1	Reinigung / Aufbewahrung.....	20
4.2	Fehlersuche.....	21
4.3	Garantie.....	21

1 Anleitung



Diese Betriebsanleitung ist Bestandteil des Geräts und muss daher während der gesamten Lebensdauer des Geräts vollständig und in Reichweite des Benutzers aufbewahrt werden.

1.1 Bestimmungsgemäße Verwendung

Das Raclette-Set ist für die Zubereitung von Speisen am Tisch im Innenbereich vorgesehen. Das Gerät ist zum Grillen von Fleisch, Fisch und Gemüse, zum Backen von Pfannkuchen und zur Zubereitung von Raclette-Gerichten in den Pfännchen konzipiert. Jede andere Verwendung birgt die Gefahr schwerer Unfälle für den Benutzer. Dieses Gerät ist nur für den privaten Gebrauch bestimmt und nicht für den gewerblichen oder industriellen Einsatz geeignet.

1.2 Allgemeine Sicherheitshinweise

- Lesen Sie die beiliegenden Sicherheitshinweise, die zusätzlichen Sicherheitshinweise und die Anweisungen. Die Nichtbeachtung der Sicherheitshinweise kann zu Stromschlägen, Bränden und/oder schweren Verletzungen führen. Bewahren Sie die Sicherheitshinweise und Anweisungen als Nachschlagewerk für später auf.
- Die folgenden Symbole werden in der Bedienungsanleitung oder auf dem Produkt verwendet:



Die Buchstaben „CE“ erscheinen auf vielen Produkten, die im erweiterten Binnenmarkt des Europäischen Wirtschaftsraums (EWR) verkauft werden. Sie weisen daraufhin, dass die im EWR verkauften Produkte hohen Sicherheits-, Gesundheits- und Umweltschutzanforderungen entsprechen.



Lesen Sie die Betriebsanleitung.



Nur für den Gebrauch in Innenräumen.



Das Zeichen „Achtung: Heiße Oberfläche“ ist ein Gefahrensymbol, das an Stellen angebracht und sichtbar ist, an denen Personen vor heißen Oberflächen gewarnt werden müssen. Dieser Hinweis soll vor den Gefahren von heißen Oberflächen warnen.



Erdungssymbol. Dieses Gerät ist in Schutzklasse I eingestuft und muss an eine geerdete Steckdose angeschlossen werden.



Das Symbol der durchgestrichenen Mülltonne bedeutet, dass dieses Produkt nicht mit dem normalen Hausmüll entsorgt werden darf. Elektronische und elektrische Geräte, die nicht der selektiven Mülltrennung zugeführt werden, sind aufgrund des Vorhandenseins von Gefahrstoffen potenziell gefährlich für die Umwelt und die menschliche Gesundheit. Entsorgen Sie sie verantwortungsvoll bei einem zugelassenen Abfallverwertungs- oder Recyclingunternehmen.

1.3 Gefahr

- Legen Sie das Gerät nicht in Wasser oder in eine andere Flüssigkeit. Sollte das Gerät dennoch versehentlich in Wasser fallen, ziehen Sie sofort den Netzstecker und lassen Sie es von einer qualifizierten Person überprüfen, bevor Sie es wieder benutzen. Die Nichtbeachtung kann zu einem tödlichen Stromschlag führen.
- Tauchen Sie das Gerät niemals in Wasser oder eine andere Flüssigkeit ein und spülen Sie es nicht unter dem Wasserhahn ab.
- Berühren Sie niemals das Innere des Geräts, während es in Betrieb ist.

1.4 Warnhinweis

- Verwenden Sie das Gerät nicht, wenn der Stecker, das Netzkabel oder das Gerät selbst beschädigt ist.

- Wenn das Netzkabel beschädigt ist, muss es vom Hersteller, seinem Kundendienstmitarbeiter oder anderen qualifizierten Personen ersetzt werden, um Gefahren zu vermeiden.
- Der Netzstecker muss vor der Reinigung oder der Wartung des Geräts von der Steckdose getrennt werden.
- Dieses Gerät kann von Kindern ab 8 Jahren und von Personen mit verringerten physischen, sensorischen oder geistigen Fähigkeiten oder mit Mangel an Erfahrung und Wissen benutzt werden, vorausgesetzt, dass sie beaufsichtigt oder hinsichtlich des sicheren Gebrauchs des Geräts unterwiesen wurden und die damit verbundenen Gefahren verstehen. Kinder dürfen nicht mit dem Gerät spielen. Reinigung und Wartung sollten nicht von Kindern durchgeführt werden, es sei denn, sie sind über 8 Jahre alt und werden beaufsichtigt.
- Bewahren Sie das Gerät und das Netzkabel außerhalb der Reichweite von Kindern unter 8 Jahren auf.
- Halten Sie das Netzkabel von heißen Oberflächen fern.
- Schließen Sie das Gerät nur an eine geerdete Steckdose an. Achten Sie immer darauf, dass der Stecker richtig in die Steckdose eingesteckt ist.
- Stellen Sie das Gerät nicht gegen eine Wand oder andere Geräte. Lassen Sie hinten und an den Seiten mindestens 10 cm und oberhalb des Geräts mindestens 10 cm Freiraum.
- Verwenden Sie das Gerät nicht für andere Zwecke als die in dieser Anleitung beschriebenen.
- VORSICHT: Heiße Oberfläche!
- Stellen Sie das Gerät nicht auf oder in die Nähe eines heißen Gaskochers oder in die Nähe aller Arten von elektrischen Gaskochern und Elektrokochfeldern.
- Stellen Sie das Gerät nicht auf oder in die Nähe von brennbaren Materialien wie Tischdecken oder Vorhängen.
- Lassen Sie das Gerät nicht unbeaufsichtigt.
- Stecken Sie den Netzstecker des Geräts nicht mit nassen Händen ein und bedienen Sie das Bedienfeld ebenfalls nicht mit nassen Händen.

1.5 Achtung

- Dieses Gerät ist nur für den Hausgebrauch bestimmt. Es ist nicht für die Verwendung in Personalküchen oder Küchen von Geschäften, Büros, Landwirtschaftsbetrieben oder anderen Arbeitsumgebungen bestimmt. Es ist auch nicht für die Verwendung durch Kunden in Hotels, Motels, Frühstückspensionen oder anderen Wohnumgebungen bestimmt.
- Versuchen Sie nicht, das Gerät selbst zu reparieren, da dies zum Erlöschen der Garantie führt.
- Wenn das Gerät unsachgemäß oder für professionelle oder semiprofessionelle Zwecke verwendet wird oder wenn es nicht in Übereinstimmung mit den Anweisungen in der Bedienungsanleitung benutzt wird, erlischt die Garantie und der Hersteller übernimmt keine Haftung für entstandene Schäden.
- Verwenden Sie das Gerät nicht, wenn es heruntergefallen oder anderweitig beschädigt ist oder wenn das Netzkabel oder der Stecker defekt sind. Bringen Sie das Gerät im Falle einer Beschädigung zur Überprüfung in eine Elektrofachwerkstatt und lassen Sie es gegebenenfalls reparieren.
- Stellen und betreiben Sie das Gerät immer auf einer trockenen, stabilen, flachen und waagerechten Oberfläche.
- Berühren Sie den Stecker nicht mit nassen oder feuchten Händen.



Hinweis: Gegenstände, die mit dem folgenden Symbol gekennzeichnet sind, können hohe Temperaturen erreichen und müssen mit Vorsicht behandelt werden. Das Berühren von heißen Oberflächen kann zu Verletzungen führen.

- Ziehen Sie nach dem Gebrauch immer den Netzstecker.
- Die zuzubereitenden Speisen können anbrennen. Verwenden Sie das Raclettegerät daher nicht in der Nähe von oder unter brennbaren Materialien wie Vorhängen.
- Lassen Sie das Gerät nach der Zubereitung von Speisen etwa 30 Minuten lang abkühlen, bevor Sie es berühren oder reinigen.
- Dieses Gerät ist nur für die Zubereitung von Speisen geeignet.

1.6 Haftung des Herstellers

Der Hersteller lehnt jegliche Haftung für Personen- oder Sachschäden ab, die sich aus den folgenden Situationen ergeben:

- Verwendung des Geräts für andere als die vorgesehenen Anwendungen.
- Das Benutzerhandbuch nicht gelesen zu haben.
- Manipulationen an einem Teil des Geräts.
- Verwendung von Nicht-Original-Ersatzteilen.
- Nichteinhaltung der Sicherheitshinweise.

1.7 Entsorgung



Das Symbol der durchgestrichenen Mülltonne bedeutet, dass dieses Produkt nicht mit dem normalen Hausmüll entsorgt werden darf. Elektronische und elektrische Geräte, die nicht der selektiven Mülltrennung zugeführt werden, sind aufgrund des Vorhandenseins von Gefahrstoffen potenziell gefährlich für die Umwelt und die menschliche Gesundheit. Entsorgen Sie sie verantwortungsvoll bei einem zugelassenen Abfallverwertungs- oder Recyclingunternehmen.

Nur für EG-Länder

Entsorgen Sie Elektrowerkzeuge nicht mit dem Hausmüll. Gemäß der europäischen Richtlinie 2012/19/EU über Elektro- und Elektronik-Altgeräte und deren Umsetzung in nationales Recht müssen Elektrowerkzeuge, die nicht mehr verwendet werden können, getrennt

gesammelt und umweltgerecht entsorgt werden.

2 Beschreibung



2.1 Produktbeschreibung

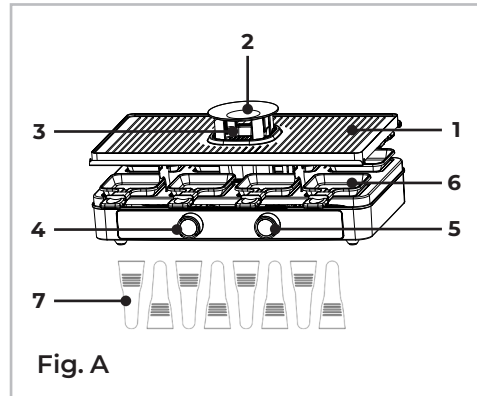

- 1 Grillplatte
- 2 Abdeckung Lufteinlass
- 3 Lufteinlass mit Kohlefilter und Filtergitter
- 4 Knopf für Luftabsaugung
- 5 Thermostatknopf
- 6 Pfännchen (8x)
- 7 Spatel (8x)

Modell-Nr.:	AHGM01BK
Leistung:	1400 W
Spannung:	220-240V~50-60Hz
Kabellänge:	4 Meter
Schutzklasse:	Klasse I

3 Gebrauch



Entfernen Sie vor dem ersten Gebrauch das gesamte Verpackungsmaterial. Entfernen Sie alle Aufkleber oder Etiketten (falls vorhanden) von dem Gerät. Reinigen Sie das Gerät vor dem ersten Gebrauch gründlich, wie im Kapitel „Reinigung“ beschrieben.

3.1 Vorbereitung für die erste Verwendung

1. Nehmen Sie das Gerät und das Zubehör aus dem Karton. Entfernen Sie Aufkleber, Schutzfolie oder Kunststoff vom und aus dem Gerät.
2. Setzen Sie die Grillplatte in die Halterungen ein und überprüfen Sie, ob sie stabil und waagrecht liegt.
3. Wischen Sie vor dem ersten Gebrauch des Geräts alle abnehmbaren Teile mit einem feuchten Tuch ab. Verwenden Sie dabei niemals Scheuermittel.
4. Stellen Sie das Gerät auf eine flache, stabile, saubere, trockene und hitzebeständige Oberfläche.
5. Schließen Sie den Stecker an die Steckdose an und stellen Sie den Thermostatknopf (5) auf die gewünschte Temperatur ein.
6. Erhitzen Sie das Gerät ein- oder zweimal, um die Rückstände des Herstellungsprozesses wegzubrennen. Sorgen Sie dabei für eine angemessene Belüftung (z. B. durch Öffnen eines Fensters).

3.2 Benutzung des Geräts

Bitte beachten Sie: Das Gerät ist mit einer Antihafbeschichtung versehen. Verwenden Sie keine spitzen oder harten Küchenutensilien – wie z. B. Metallspatel –, um Speisen von der Platte (1) und aus den Pfännchen (6) zu entfernen. Dies würde die Antihafbeschichtung beschädigen. Verwenden Sie stattdessen immer Spatel aus Kunststoff (7) oder Holz.

Zubereitung von Speisen

Stellen Sie sicher, dass gefrorene Lebensmittel vor der Zubereitung vollständig aufgetaut sind.

1. Vergewissern Sie sich, dass die abnehmbare Grillplatte (1) richtig eingesetzt ist.
2. Schließen Sie den Stecker an die Steckdose an und stellen Sie den Thermostatknopf (5) auf die höchste Stufe.

3. Fetten Sie die Grillplatte (1) leicht mit Öl ein und heizen Sie das Gerät etwa 10 bis 15 Minuten lang auf höchster Stufe in einem gut belüfteten Raum vor. Beginnen Sie erst mit der Zubereitung von Speisen, wenn die Grillplatte vollständig aufgeheizt ist.
4. Stellen Sie die gewünschte Temperatur mit dem Thermostatknopf (5) ein.
5. Schalten Sie die Luftabsaugung ein, indem Sie den Knopf (4) auf „Ein“ stellen.
6. Grillen Sie Fleisch, Fisch, Gemüse usw., bis der gewünschte Gargrad erreicht ist. Kleine und dünne Lebensmittelstücke sind schneller gar als große und dicke Stücke.
7. Experimentieren Sie mit der Temperatureinstellung und der Garzeit, um das beste und gewünschte Ergebnis zu erzielen.
8. Verwenden Sie die Pfännchen für Raclette-Gerichte wie geschmolzenen Käse oder Pfannengerichte, Omeletts oder Pfannkuchen.
9. Verwenden Sie zum Entfernen der Speisen von der Grillplatte oder den Pfännchen ausschließlich Kunststoff- oder Holzspatel.
10. Bewegen Sie das Raclette-Gerät nicht, wenn es eingeschaltet oder noch heiß ist, da Sie sich sonst die Hände verbrennen könnten.

Luftabsaugsystem

Dieses Raclette-Set verfügt über ein integriertes Luftabsaugsystem, das dazu beiträgt, Kochgerüche und Fettdämpfe zu reduzieren. Beachten Sie jedoch, dass das Absaugsystem nicht alle Gerüche vollständig entfernt. Es sorgt jedoch dafür, dass sich die Gerüche weniger im Haus ausbreiten als bei einem Raclette-Set ohne Absaugung.

4 Reinigung und Wartung



4.1 Reinigung / Aufbewahrung

1. Schalten Sie das Gerät nach Gebrauch aus, entfernen Sie den Stecker aus der

- Steckdose und warten Sie, bis das Gerät abgekühlt ist
2. Tauchen Sie das Gerät nicht in Wasser oder andere Flüssigkeiten, sondern verwenden Sie ein weiches Tuch, um das Gerät zu reinigen. Achten Sie darauf, dass die Lüftungsschlitze frei von Staub und Schmutz sind. Verwenden Sie bei hartnäckigen Verschmutzungen ein weiches, mit Seifenwasser angefeuchtetes Tuch. Verwenden Sie niemals Scheuerschwämme, Scheuermittel oder aggressive Flüssigkeiten wie Alkohol, Benzin oder Aceton zur Reinigung des Geräts.
 3. Entfernen Sie die Abdeckung des Lufteinlasses (2) und entnehmen Sie den Kohlefilter und das Filtergitter (3). Reinigen Sie den Kohlefilter und das Filtergitter (3) in warmem Wasser (max. 30 °C). Geben Sie bei Bedarf etwas Spülmittel hinzu. Anschließend gut trocknen lassen. Ein verschmutzter Filter verliert seine Eigenschaften! Ersetzen Sie den Kohlefilter je nach Nutzungsdauer und Verschmutzungsgrad, spätestens jedoch nach dreimaliger Reinigung.
 4. Entfernen Sie den Großteil des Fetts und Speisereste mit einem weichen Tuch oder Küchenpapier von der Grillplatte und den Pfännchen.
 5. Reinigen Sie die Grillplatte (1) und die Pfännchen (6) mit Spülmittel und warmem Wasser. Verwenden Sie eine Spülbürste, ein weiches Tuch oder einen Schwamm. Verwenden Sie keine Metallschwämme oder scheuernden Reinigungsmittel. Trocknen Sie alle Teile ab und bewahren Sie das Raclette-Set an einem sauberen, trockenen Ort auf.
 6. Setzen Sie den Kohlefilter und das Filtergitter (3) in umgekehrter Reihenfolge wieder zusammen.
 7. Beginnen Sie immer mit einer sauberen Grillplatte und sauberen Pfännchen.

Aufbewahrung

1. Achten Sie bei der Aufbewahrung darauf, dass das Gerät abgekühlt und gereinigt ist.

2. Bewahren Sie das Gerät an einem trockenen, sicheren und für Kinder unzugänglichen Ort auf, wenn es nicht benutzt wird.

4.2 Fehlersuche

PROBLEM	MÖGLICHE URSACHE	LÖSUNG
Die Absaugung funktioniert nicht richtig.	Der Filter ist verschmutzt/verstopft.	Reinigen Sie den Filter wie unter „Reinigung“ beschrieben.
Das Gerät funktioniert nicht.	Der Stecker ist nicht oder nicht richtig in die Steckdose eingesteckt.	Überprüfen Sie den Stecker und stecken Sie ihn richtig in die Steckdose.
Starke Rauchentwicklung.	Fett- oder Speisereste sind verbrannt.	Lassen Sie das Gerät zunächst abkühlen und reinigen Sie die Grillplatte und/oder die Pfännchen.
	Das Gerät wurde nach dem letzten Gebrauch nicht ordnungsgemäß gereinigt.	
	Es wurde zu viel Öl verwendet.	

4.3 Garantie

Produkte von BLUE werden nach höchsten Qualitätsstandards entwickelt und sind für den gesetzlich vorgeschriebenen Zeitraum ab dem Datum des ursprünglichen Kaufs garantiert frei von Material- und Verarbeitungsfehlern. Wenn das Produkt innerhalb dieses Zeitraums aufgrund von Material- und/oder Verarbeitungsfehlern Mängel aufweist, dann ist unverzüglich Kontakt mit dem Verkäufer aufzunehmen.

Die folgenden Umstände sind von der Garantie ausgeschlossen:

- Reparaturen und/oder Änderungen an dem Gerät, die von einem nicht

- autorisierten Servicezentrum vorgenommen oder versucht wurden;
- Normale Abnutzung und Verschleiß;
 - Das Gerät wurde missbraucht, unsachgemäß verwendet oder nicht ordnungsgemäß gewartet;
 - Es wurden nicht originale Ersatzteile verwendet.

Dies ist die einzige Garantie, die das Unternehmen stillschweigend oder ausdrücklich anbietet. Neben dieser Garantie gibt es keine weiteren stillschweigenden oder ausdrücklichen Garantien, einschließlich der stillschweigenden Garantien der Marktgängigkeit und der Eignung für einen bestimmten Zweck. Der Verkäufer oder Lieferant haftet in keinem Fall für beiläufig entstandene Schäden oder Folgeschäden. Die Abhilfemittel des Händlers beschränken sich auf die Reparatur oder den Ersatz von nicht konformen Geräten oder Teilen.

Änderungen des Produkts und der Bedienungsanleitung sind vorbehalten. Technische Daten können ohne vorherige Ankündigung geändert werden.

Sommaire

1	Consignes.....	24
1.1	Utilisation prévue.....	24
1.2	Consignes générales de sécurité.....	24
1.3	Danger.....	24
1.4	Avertissement.....	24
1.5	Attention.....	25
1.6	Responsabilité du fabricant.....	25
1.7	Élimination.....	26
2	Description.....	26
2.1	Description produit.....	26
3	Utilisation.....	26
3.1	Préparation à la première utilisation.....	26
3.2	Utiliser l'appareil.....	27
4	Nettoyage et entretien.....	27
4.1	Nettoyage/rangement.....	27
4.2	Résolution des problèmes.....	28
4.3	Garantie.....	28

1 Consignes



Ce mode d'emploi fait partie intégrante de l'appareil et doit de ce fait être disponible et à portée de main de l'utilisateur pendant la totalité de la durée de vie de l'appareil.

1.1 Utilisation prévue

L'appareil à raclette est destiné à la préparation d'aliments à table, à l'intérieur. L'appareil est conçu pour faire griller des viandes, des poissons, des légumes, pour faire des petites crêpes et pour préparer de petits plats dans les poêlons. Toute autre utilisation comporte un risque d'accident grave pour l'utilisateur. L'appareil est uniquement prévu pour une utilisation domestique et n'est pas adapté à une utilisation dans un contexte commercial ou industriel.

1.2 Consignes générales de sécurité

- Lire les avertissements de sécurité, les avertissements de sécurité complémentaires ainsi que les instructions fournis. Le non-respect des avertissements de sécurité peut causer une électrocution, un incendie et/ou des blessures graves ! Conservez les avertissements de sécurité et les instructions pour consultation ultérieure.
- Les symboles suivants sont utilisés dans le mode d'emploi ou sur le produit :



Les lettres « CE » figurent sur de nombreux produits vendus sur le marché interne étendu de l'Espace économique européen (EEE). Elles signalent que les produits vendus au sein de l'EEE sont conformes aux exigences strictes de sécurité, de santé et de protection de l'environnement.



Lire le mode d'emploi.



Utilisation à l'intérieur uniquement.



Le signe « attention : surface chaude » est une indication de danger qui est

représentée et peut être vue dans des lieux où des personnes doivent être prévenues de surfaces chaudes. Cette mention est un avertissement signalant le danger de surfaces chaudes.



Symbole de masse. Cet appareil est classifié en classe de protection I et doit être relié à une prise mise à la terre.



Le symbole de la poubelle barrée indique que le produit ne doit être jeté avec les ordures ménagères ordinaires. Les appareils électriques et électroniques non collectés dans le processus de tri des déchets, sont potentiellement dangereux pour l'environnement et la santé humaine en raison de la présence de matières dangereuses. Éliminez-les de manière responsable en les apportant à une entreprise de traitement des déchets ou de recyclage reconnue.

1.3 Danger

- Ne pas poser l'appareil dans l'eau ou un autre liquide. Si l'appareil tombe à l'eau inopinément, débranchez-le immédiatement et faites-le réviser par une personne qualifiée avant de le réutiliser. Le non-respect peut causer une électrocution fatale.
- Ne jamais immerger l'appareil dans l'eau ou un autre liquide et ne pas le rincer sous l'eau du robinet.
- Ne jamais toucher l'intérieur de l'appareil en fonctionnement.

1.4 Avertissement

- Ne pas utiliser l'appareil si la fiche, le cordon ou l'appareil sont endommagés
- Si le cordon est endommagé, celui-ci doit être remplacé par le fabricant, son représentant assurant l'entretien ou une autre personne qualifiée, pour éviter tout danger.
- La fiche doit être retirée de la prise avant de nettoyer ou d'entretenir l'appareil.

- Cet appareil peut être utilisé par des enfants à partir de 8 ans et par des personnes dont les capacités physiques, sensorielles ou mentales sont réduites, ou qui manquent d'expérience ou de connaissances, si elles sont supervisées ou instruites au sujet de l'utilisation sûre de l'appareil et comprennent les risques y liés. Les enfants ne doivent pas jouer avec l'appareil. Le nettoyage et l'entretien par l'utilisateur ne peuvent être effectués par des enfants, sauf s'ils ont plus de 8 ans et sont supervisés.
- Tenir l'appareil et le cordon hors de portée des enfants de moins de 8 ans.
- Tenir le cordon éloigné des surfaces chaudes.
- Brancher l'appareil uniquement sur une prise mise à la terre. Toujours vérifier que la fiche est bien insérée dans la prise.
- Ne pas poser l'appareil contre un mur ou contre d'autres appareils. Laisser un vide d'au moins 10 cm derrière l'appareil et sur les côtés et de 10 cm au-dessus de l'appareil.
- Ne pas utiliser l'appareil à d'autres fins que celles décrites dans ce mode d'emploi.
- ATTENTION : surface chaude !



Remarque : les produits portant le symbole suivant atteindre des températures élevées et doivent être manipulés avec soin. Toucher des surfaces chaudes peut causer des blessures.

- Ne pas poser l'appareil sur ou près d'une gazinière chaude ou toute cuisinière ou plaque électrique.
- Ne pas poser l'appareil sur ou près de matières inflammables, comme une nappe ou un rideau.
- Ne pas laisser l'appareil sans surveillance.
- Ne pas brancher l'appareil ou utiliser le panneau de commande les mains mouillées.

1.5 Attention

- Cet appareil est uniquement prévu pour une utilisation domestique. Il

n'est pas adapté à une utilisation dans les cuisines du personnel ou des magasins, des bureaux, des fermes ou d'autres environnements de travail. Il n'est pas non plus prévu pour une utilisation par les clients d'hôtels, de motels, de chambres d'hôtes ou d'autres établissements d'hébergement.

- Ne pas essayer de réparer l'appareil vous-même, cela annulerait la garantie.
- Si l'appareil est utilisé incorrectement ou à des fins semi-professionnelles ou professionnelles, ou s'il n'est pas utilisé conformément aux consignes du mode d'emploi, la garantie est annulée et le fabricant n'acceptera aucune responsabilité pour les dommages causés.
- Ne pas utiliser l'appareil s'il est tombé ou endommagé d'une autre manière ou si le cordon ou la fiche sont endommagés. En cas de dommages, apporter l'appareil dans un atelier de réparation d'appareils électriques pour révision et le faire réparer, le cas échéant.
- Toujours poser et utiliser l'appareil sur une surface sèche, stable, plane et horizontale.
- Ne pas toucher la fiche les mains mouillées ou humides.
- Toujours débrancher l'appareil après utilisation.
- Les aliments à préparer peuvent brûler, ne pas utiliser cet appareil à raclette près ou sous des matières inflammables tels que des rideaux.
- Laisser l'appareil refroidir environ 30 minutes après la préparation avant de le toucher ou nettoyer.
- Cet appareil est uniquement prévu pour la préparation d'aliments.

1.6 Responsabilité du fabricant

Le fabricant refuse toute responsabilité pour les blessures physiques ou les dommages matériels causés par :

- L'utilisation de l'appareil à d'autres fins que celles prévues.
- La non-lecture du mode d'emploi.
- Le bricolage sur une partie de l'appareil.

- L'utilisation de pièces de rechange non-originales.
- Le non-respect des consignes de sécurité.

1.7 Élimination



Le symbole de la poubelle barrée indique que le produit ne peut être jeté avec les ordures ménagères ordinaires. Les appareils électriques et électroniques non collectés dans le processus de tri des déchets, sont potentiellement dangereux pour l'environnement et la santé humaine en raison de la présence de matières dangereuses. Éliminez-les de manière responsable en les apportant à une entreprise de traitement des déchets ou de recyclage reconnue.

Uniquement pour les pays de l'EEE

Ne pas jeter les appareils électriques avec les ordures ménagères. Conformément à la directive européenne 2012/19/UE concernant les déchets électriques et électroniques et sa transposition dans le droit national, les outils électriques en fin de vie doivent être collectés séparément et traités de manière écologique.

2 Description



2.1 Description produit

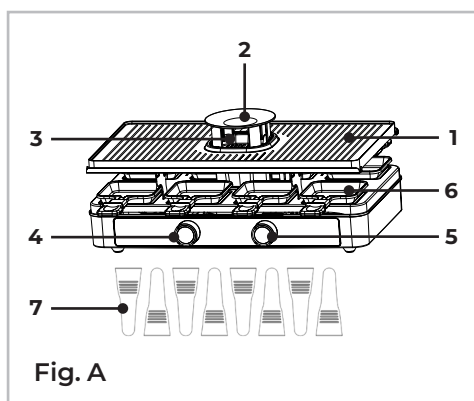

- 1 Plaque du gril**
- 2 Capot entrée d'air**
- 3 Entrée d'air avec filtre à charbon et grille**
- 4 Bouton d'évacuation d'air**
- 5 Bouton du thermostat**
- 6 Poêlon (8x)**
- 7 Spatule (8x)**

N° modèle :	AHGM01BK
Puissance :	1400 W
Tension :	220-240V~50-60Hz
Longueur du cordon :	4 mètres
Classe de protection :	Classe I

3 Utilisation



Retirer toutes les matières d'emballage avant la première utilisation. Enlever toutes les étiquettes ou tous les autocollants (si présents) de l'appareil. Nettoyer l'appareil à fond avant la première utilisation, comme indiqué au chapitre Nettoyage.

3.1 Préparation à la première utilisation

1. Sortir l'appareil et les accessoires du carton. Enlever les autocollants, le film de protection ou le plastique autour de et dans l'appareil.
2. Poser la plaque du gril dans les supports et vérifier sa stabilité et son horizontalité.
3. Avant la première utilisation de l'appareil, nettoyer toutes les pièces amovibles avec un chiffon humide. Ne jamais utiliser de produits abrasifs.
4. Poser l'appareil sur une surface plane, stable, propre, sèche et résistante à la chaleur.
5. Brancher la fiche sur la prise et positionner le bouton du thermostat (5) sur la température souhaitée.
6. Faire chauffer l'appareil une ou deux fois pour brûler les restes éventuels du processus de production. Assurer une ventilation suffisante (par exemple, en ouvrant une fenêtre).

3.2 Utiliser l'appareil

Attention: l'appareil est équipé d'un revêtement antiadhésif. Ne pas utiliser d'ustensiles de cuisine pointus ou durs - tels que les spatules métalliques - pour enlever les aliments de la plaque (1) ou des poêlons (6). Ils endommageraient le revêtement antiadhésif. Toujours utiliser des spatules en bois ou en plastique (7).

Préparer des aliments

Vous assurer que les aliments surgelés sont entièrement décongelés avant de les préparer.

1. Vérifier la bonne position de la plaque du gril amovible (1).
2. Brancher la fiche sur la prise et positionner le bouton du thermostat (5) sur la position maximale.
3. Huiler légèrement la plaque du gril (1) et faire chauffer l'appareil environ 10 à 15 minutes sur la position maximale, dans un espace bien ventilé. Ne pas commencer la préparation aussi longtemps que la plaque du gril n'est pas bien chauffée.
4. Régler la température souhaitée à l'aide du bouton du thermostat (5).
5. Activer l'évacuation d'air en positionnant le bouton (4) sur 'on'.
6. Faire griller la viande, le poisson, les légumes etc. selon vos préférences. Les petits morceaux fins cuisent plus rapidement que les gros morceaux épais.
7. Expérimentez avec le réglage de la température et le temps de préparation pour le meilleur résultat souhaité.
8. Utiliser les poêlons pour des plats comme le fromage fondu ou les plats sautés, une omelette ou les crêpes.
9. Utiliser uniquement des spatules en plastique ou en bois pour enlever les aliments de la plaque du gril ou des poêlons.
10. Ne pas déplacer l'appareil à raclette s'il est encore allumé ou chaud, pour ne pas vous brûler les mains.

Système d'évacuation de l'air

Cet appareil à raclette est équipé d'un système d'évacuation d'air intégré qui aide à réduire les odeurs de cuisson et de gras. Tenez compte du fait que le système n'élimine pas intégralement toutes les odeurs. Cependant, les odeurs se disperseront moins dans la maison qu'avec un appareil à raclette sans évacuation.

4 Nettoyage et entretien



4.1 Nettoyage/rangement

1. Après utilisation, éteindre l'appareil, enlever la fiche de la prise et attendre le refroidissement de l'appareil.
2. Ne pas immerger l'appareil dans l'eau ou d'autre liquides, utiliser une chiffon humide pour nettoyer cette pièce. Vérifier l'absence de poussière et de salissures dans les fentes de ventilation. En cas de salissures tenaces, utiliser un chiffon doux humidifié avec de l'eau savonneuse. Ne jamais utiliser d'éponge à récurer, de produits de nettoyage abrasifs ou de liquides agressifs tels que l'alcool, l'essence ou l'acétone pour nettoyer l'appareil.
3. Enlever le capot de l'entrée d'air (2), le filtre à charbon et la grille du filtre (3). Nettoyer le filtre à charbon et la grille du filtre (3) dans de l'eau chaude (max. 30 °C). Si nécessaire, ajouter un peu de liquide vaisselle. Ensuite bien laisser sécher. Un filtre sale perd toutes ses qualités ! Remplacer le filtre à charbon selon sa durée d'utilisation et la mesure de salissure, mais au plus tard après trois nettoyages.
4. À l'aide d'un chiffon doux ou du papier absorbant, enlever la majorité de la graisse et les restes d'aliments de la plaque du gril et des poêlons.
5. Nettoyer la plaque du gril (1) et les poêlons (6) avec de l'eau chaude et du produit vaisselle. Utiliser une brosse à vaisselle, un chiffon doux ou une éponge. Ne pas utiliser d'éponge

métallique ou de produits à récuser.
Sécher toutes les pièces et ranger l'appareil à raclette dans un endroit propre et sec.

- Remonter le filtre à charbon et la grille du filtre (3) dans l'ordre inverse.
- Toujours commencer avec une plaque du grill et des poêlons propres.

Rangement

- Vérifier que l'appareil est refroidi et nettoyé avant de le ranger.
- Ranger l'appareil dans un endroit sec et sûr, non accessible aux enfants, quand vous ne l'utilisez pas.

4.2 Résolution des problèmes

PROBLÈME	CAUSE POSSIBLE	SOLUTION
L'évacuation d'air ne fonctionne pas bien.	Le filtre est sale/bouché.	Nettoyer le filtre comme indiqué sous Nettoyage.
L'appareil ne fonctionne pas.	La fiche n'est pas (bien) insérée dans la prise.	Vérifier la fiche et bien l'insérer dans la prise.
Beaucoup de fumée.	Des restes d'aliments ou de graisse ont brûlé.	Laisser refroidir l'appareil avant de nettoyer la plaque du grill ou les poêlons.
	L'appareil n'a pas été (bien) nettoyé après sa dernière utilisation.	
	Vous avez utilisé trop d'huile.	

4.3 Garantie

Les produits de BLUE sont développés selon les normes de qualité les plus élevés et sont garantis contre les défauts, tant en termes de matériau qu'en termes de finition, pendant la période légale commençant à la date de l'achat original. Si le produit présente une panne ou un défaut causé par un matériau défectueux et/ou une finition défectueuse pendant cette période,

vous devez immédiatement contacter le vendeur.

Les circonstances suivantes sont exclues de la garantie :

- La (tentative de) réparation ou modification de l'appareil par un centre de réparation non reconnu ;
- L'usure normale ;
- Un abus ou un usage ou entretien incorrects de l'appareil ;
- L'utilisation de pièces de rechange non d'origine.

Ceci est la seule garantie explicite ou implicite donnée par l'organisation. Aucune autre garantie explicite ou implicite, plus étendue que cette garantie, ne s'applique, y compris les garanties implicites concernant la commercialisation et l'utilisation pour un objectif précis. En aucun cas le vendeur ou le fournisseur ne seront responsables de dommages secondaires ou indirects. Les solutions des revendeurs se limitent à la réparation ou le remplacement des unités ou pièces non conformes.

Le produit et son mode d'emploi peuvent être modifiés. Les spécifications peuvent être modifiées sans avertissement préalable.



DECLARATION OF CONFORMITY

AHGM01BK Gourmetstel

- (EN) We declare under our sole responsibility that this product is in conformity with directive 2011/65/EU of the European parliament and of the council of 8 June on the restriction of the use of certain hazardous substances in electrical and electronic equipment is in conformity and accordance with the following standards and regulations:
- (NL) Wij verklaren onder onze exclusieve verantwoordelijkheid dat dit product conform Richtlijn 2011/65/EU van het Europees parlement en de Raad van 8 juni is betreffende de beperking van het gebruik van bepaalde gevaarlijke stoffen in elektrische en elektronische apparatuur en in overeenstemming is met de volgende standaarden en regelgeving:
- (FR) Nous déclarons, sous notre propre responsabilité, que ce produit est conforme à la Directive 2011/65/UE du Parlement et du conseil européens du 8 Juin relative à la limitation de l'utilisation de certaines substances dangereuses dans les équipements électriques et électroniques et qu'il est conforme aux normes et réglementations suivantes :
- (DE) Der Hersteller erklärt eigenverantwortlich, dass dieses Produkt der Direktive 2011/65/EU des Europäischen Parlaments und des Rats vom 8. Juni über die Einschränkung der Anwendung von bestimmten gefährlichen Stoffen in elektrischen und elektronischen Geräten entspricht und den folgenden Standards und Vorschriften entspricht:

We hereby confirm that the

Gourmetstel

Model No: AHGM01BK

Serial number: 000000 – 000000

Conforms with the following applicable relevant version of the EU guidelines:

**2014/35/EU, 2014/30/EU, 2012/19/EU, 2011/65/EU & (EU) 2015/863,
2019/125/EC & (EU) 2023/826**

In order to guarantee consistency, the following harmonized standards are well as national standards and stipulations has been applied:

**EN 60335-1:2012 + A11:2014 + A13:2017 + A1:2019 + A14:2019 + A2:2019 +
A15:2021 + A16:2023, EN IEC 60335-2-23:2023 + A1:2023 + A11:2023,
EN 62233:2008**

**EN IEC 55014-1: 2021, EN IEC 55014-2: 2021, EN IEC 61000-3-2: 2019+A1:2021,
EN 61000-3-3: 2013+A2:2021**

This declaration of conformity is issued under the sole responsibility of the manufacturer:

Zwolle, 01-07-2025

H.G.F Rosberg
CEO FERM

PTH Global B.V. - Lingenstraat 6 - 8028 PM - Zwolle - The Netherlands

Produced by: PTH Global B.V., Lingenstraat 6, 8028 PM Zwolle, NL
For: Albert Heijn, Provincialeweg 11, 1506 MA Zaandam, NL

blue

2507-18